



**МИНИСТЕРСТВО СПОРТА РОССИЙСКОЙ ФЕДЕРАЦИИ
(МИНСПОРТ РОССИИ)**

ПРИКАЗ

« 26 » октября 2023 г.

г. Москва

№ 461

Об утверждении правил вида спорта «тяжелая атлетика»

В соответствии с пунктом 15 Порядка разработки общероссийскими спортивными федерациями правил вида спорта или видов спорта и представления их на утверждение, утвержденного приказом Министерства спорта Российской Федерации от 31 мая 2018 г. № 506 (зарегистрирован Министерством юстиции Российской Федерации 2 августа 2018 г., регистрационный № 51752), п р и к а з ы в а ю:

1. Утвердить прилагаемые правила вида спорта «тяжелая атлетика».

2. Признать утратившими силу:

приказ Министерства спорта Российской Федерации от 12 октября 2017 г. № 894 «Об утверждении правил вида спорта «тяжелая атлетика»;

приказ Министерства спорта Российской Федерации от 16 февраля 2018 г. № 145 «О внесении изменений в правила вида спорта «тяжелая атлетика», утвержденные приказом Министерства спорта Российской Федерации от 12 октября 2017 г. № 894»;

приказ Министерства спорта Российской Федерации от 28 января 2019 г. № 53 «О внесении изменений в правила вида спорта «тяжелая атлетика»,

утвержденные приказом Министерства спорта Российской Федерации от 12 октября 2017 г. № 894»;

приказ Министерства спорта Российской Федерации от 14 марта 2019 г. № 203 «О внесении изменений в правила вида спорта «тяжелая атлетика», утвержденные приказом Министерства спорта Российской Федерации от 12 октября 2017 г. № 894»;

приказ Министерства спорта Российской Федерации от 28 июня 2019 г. № 512 «О внесении изменений в правила вида спорта «тяжелая атлетика», утвержденные приказом Министерства спорта Российской Федерации от 12 октября 2017 г. № 894»;

приказ Министерства спорта Российской Федерации от 18 октября 2019 г. № 853 «О внесении изменений в правила вида спорта «тяжелая атлетика», утвержденные приказом Министерства спорта Российской Федерации от 12.10.2017 № 894»;

приказ Министерства спорта Российской Федерации от 26 ноября 2020 г. № 863 «О внесении изменений в правила вида спорта «тяжелая атлетика», утвержденные приказом Министерства спорта Российской Федерации от 12 октября 2017 № 894».

3. Контроль за исполнением настоящего приказа возложить на заместителя Министра спорта Российской Федерации О.Х. Байсултанова.

Врио Министра

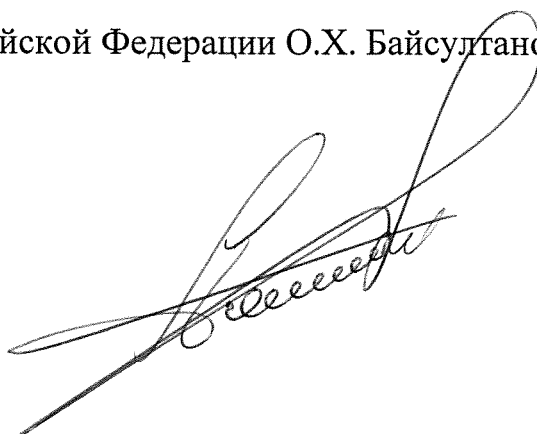

А.Р. Кадыров

УТВЕРЖДЕНЫ
приказом Министерства спорта
Российской Федерации
от «26» октября 2023 г. № 461

ПРАВИЛА ВИДА СПОРТА «ТЯЖЕЛАЯ АТЛЕТИКА»

ОБЩИЕ ПОЛОЖЕНИЯ

Настоящие правила вида спорта «тяжелая атлетика» (далее – Правила) разработаны общероссийской спортивной федерацией, аккредитованной по виду спорта «тяжелая атлетика» (далее – Федерация) в соответствии с правилами тяжелой атлетики Международной федерации тяжелой атлетики (далее – ИВФ).

Настоящие Правила являются обязательными для всех организаций, проводящих официальные спортивные соревнования, включенные в Единый календарный план межрегиональных, всероссийских и международных физкультурных мероприятий, и спортивных мероприятий, физкультурных мероприятий и спортивных мероприятий субъектов Российской Федерации, муниципальных образований и городских округов по виду спорта «тяжелая атлетика» (далее - соревнования) на территории Российской Федерации.

Спортивные ситуации, не нашедшие отражения в настоящей редакции Правил, трактуются в соответствии с Правилами ИВФ.

Официальные лица (представители команд, тренеры, спортсмены и судьи), принимающие участие в соревнованиях, обязаны в своих действиях руководствоваться настоящими Правилами.

Всем организаторам, участникам и зрителям запрещено оказывать противоправное влияние на результаты соревнований.

Запрещено участвовать в азартных играх в букмекерских конторах и тотализаторах путем заключения пари на официальные спортивные соревнования в соответствии с требованиями, установленными пунктом 3 части 4 статьи 26.2 Федерального закона от 04 декабря 2007 г. № 329-ФЗ «О физической культуре и спорте в Российской Федерации».

В случае установленных фактов противоправного влияния на результаты соревнований со стороны любых официальных лиц (спортсменов, тренеров, судей, представителей команд) дело передается на рассмотрение Дисциплинарного комитета Федерации, в соответствии с решением которого

к виновным могут быть применены спортивные санкции, включая дисквалификацию.

Обеспечение безопасности участников и зрителей осуществляется согласно требованиям Правил обеспечения безопасности при проведении официальных спортивных соревнований, утвержденных постановлением Правительства Российской Федерации, а также требованиям настоящих Правил.

Соревнования проводятся на спортивных сооружениях, включенных во Всероссийский реестр объектов спорта в соответствии с федеральным законом от 4 декабря 2007 года №329-ФЗ «О физической культуре и спорте в Российской Федерации», и актом готовности спортивного сооружения к проведению мероприятий, утвержденным в установленном порядке.

1. ПРОГРАММА, КЛАССИФИКАЦИЯ И ДИСЦИПЛИНЫ СОРЕВНОВАНИЙ

1.1. ПРОГРАММА СОРЕВНОВАНИЙ

1.1.1. Соревнования.

Соревнования по тяжелой атлетике на территории Российской Федерации проводятся в соответствии с настоящими Правилами и могут быть личными с командным зачетом в соответствии с утвержденным Положением об официальных спортивных соревнованиях или физкультурных мероприятиях (далее – соревнования).

В случае возникновения обстоятельств непреодолимой силы, препятствующих очному проведению соревнований, допускается проведение соревнований в формате, при котором соревновательный процесс осуществляется дистанционно с использованием информационной телекоммуникационной сети «Интернет» в режиме видеоконференцсвязи (далее – дистанционно).

1.1.2. Соревнования проводятся в видах программы: – рывок, толчок и двоеборье.

1.1.3. Программа соревнований и расписание по дням определяется Регламентом, разработанным и утвержденным Федерацией, и Положением о соревнованиях, утверждаемым соответствующим органом исполнительной власти в области физической культуры и спорта.

1.2. КЛАССИФИКАЦИЯ И ДИСЦИПЛИНЫ СОРЕВНОВАНИЙ

1.2.1. Соревнования классифицируются по виду и статусу.

1.2.2. Вид спортивных соревнований (далее соревнования): личные.

В личных соревнованиях результаты (очки) и места засчитываются каждому спортсмену. Победитель соревнований определяется по наибольшему весу, поднятому в рывке, толчке и двоеборье.

Командный зачет среди субъектов Российской Федерации подводится раздельно среди мужчин и женщин по сумме очков, начисляемых спортсменам за занятое место в каждом упражнении и двоеборье, при условии выполнения квалификационных требований. Очки начисляются спортсменам соревнований, выступающих в командном зачете среди субъектов Российской Федерации. В случае равенства набранных очков преимущество отдается команде, имеющей более высокие места спортсменов в виде программы.

1.2.3. Статус соревнований:

- Всероссийские соревнования, физкультурные мероприятия:
 - чемпионат России, Всероссийская Спартакиада между субъектами Российской Федерации по летним видам спорта среди сильнейших спортсменов без ограничения верхней границы возраста;
 - Кубок России;
 - другие всероссийские соревнования, всероссийские физкультурные мероприятия среди лиц без ограничения верхней границы возраста;
 - первенство России, Всероссийская Спартакиада между субъектами Российской Федерации по летним видам спорта среди лиц с ограничением верхней границы возраста;
 - другие всероссийские соревнования, всероссийские физкультурные мероприятия среди лиц с ограничением верхней границы возраста, Всероссийская универсиада, чемпионат среди студентов.
 - межрегиональные соревнования, физкультурные мероприятия:
 - чемпионат федерального округа, двух и более федеральных округов, Спартакиады одного или двух и более федеральных округов или содержащие ограничения по профессиональному признаку среди лиц без ограничения верхней границы возраста;
 - первенство федерального округа, двух и более федеральных округов, этапы Всероссийской Спартакиады одного или двух и более федеральных округов или содержащие ограничения по профессиональному признаку среди лиц с ограничением верхней границы возраста.
 - соревнования, физкультурные мероприятия субъекта Российской Федерации и муниципальных образований:
 - чемпионат субъекта Российской Федерации;
 - Кубок субъекта Российской Федерации;

- другие соревнования субъекта Российской Федерации, физкультурные мероприятия субъекта Российской Федерации среди лиц без ограничения верхней границы возраста;

- первенство субъекта Российской Федерации;

- другие соревнования субъекта Российской Федерации, физкультурные мероприятия субъекта Российской Федерации среди лиц с ограничением верхней границы возраста;

- чемпионат муниципального образования, межмуниципальные соревнования среди лиц без ограничения верхней границы возраста;

- другие соревнования муниципального образования, физкультурные мероприятия муниципального образования среди лиц без ограничения верхней границы возраста;

- первенство муниципального образования, межмуниципальные соревнования среди лиц с ограничением верхней границы возраста;

- другие соревнования муниципального образования, физкультурные мероприятия муниципального образования среди лиц с ограничением верхней границы возраста.

1.2.4. В чемпионате, Кубке и первенствах России участвуют сильнейшие спортсмены субъектов Российской Федерации, в соответствии с утвержденным Положением о межрегиональных и всероссийских официальных спортивных соревнованиях (далее – Положение).

1.2.5. СПОРТИВНЫЕ ДИСЦИПЛИНЫ

1.2.5.1. Официальные соревнования проводятся по спортивным дисциплинам в соответствии с Всероссийским реестром видов спорта, в возрастных и весовых категориях в соответствии с Единой всероссийской спортивной классификацией:

- весовая категория 29 кг - двоеборье
- весовая категория 31 кг - двоеборье
- весовая категория 33 кг - двоеборье
- весовая категория 35 кг - двоеборье
- весовая категория 37 кг - двоеборье
- весовая категория 40 кг - двоеборье
- весовая категория 40 кг - рывок
- весовая категория 40 кг - толчок
- весовая категория 41 кг - двоеборье
- весовая категория 45 кг - двоеборье
- весовая категория 45 кг - рывок
- весовая категория 45 кг - толчок
- весовая категория 49 кг - двоеборье

весовая категория 49 кг - рывок
весовая категория 49 кг - толчок
весовая категория 55 кг - двоеборье
весовая категория 55 кг - рывок
весовая категория 55 кг - толчок
весовая категория 59 кг - двоеборье
весовая категория 59 кг - рывок
весовая категория 59 кг - толчок
весовая категория 61 кг - двоеборье
весовая категория 61 кг - рывок
весовая категория 61 кг - толчок
весовая категория 64 кг - двоеборье
весовая категория 64 кг - рывок
весовая категория 64 кг - толчок
весовая категория 67 кг - двоеборье
весовая категория 67 кг - рывок
весовая категория 67 кг - толчок
весовая категория 71 кг - двоеборье
весовая категория 71 кг - рывок
весовая категория 71 кг - толчок
весовая категория 73 кг - двоеборье
весовая категория 73 кг - рывок
весовая категория 73 кг - толчок
весовая категория 76 кг - двоеборье
весовая категория 76 кг - рывок
весовая категория 76 кг - толчок
весовая категория 81 кг - двоеборье
весовая категория 81 кг - рывок
весовая категория 81 кг - толчок
весовая категория 81+ кг - двоеборье
весовая категория 81+ кг - рывок
весовая категория 81+ кг - толчок
весовая категория 87 кг - двоеборье
весовая категория 87 кг - рывок
весовая категория 87 кг - толчок
весовая категория 87+ кг - двоеборье
весовая категория 87+ кг - рывок
весовая категория 87+ кг - толчок

весовая категория 89 кг - двоеборье
 весовая категория 89 кг - рывок
 весовая категория 89 кг - толчок
 весовая категория 96 кг - двоеборье
 весовая категория 96 кг - рывок
 весовая категория 96 кг - толчок
 весовая категория 102 кг - двоеборье
 весовая категория 102 кг - рывок
 весовая категория 102 кг - толчок
 весовая категория 102+ кг - двоеборье
 весовая категория 102+ кг - рывок
 весовая категория 102+ кг - толчок
 весовая категория 109 кг - двоеборье
 весовая категория 109 кг - рывок
 весовая категория 109 кг - толчок
 весовая категория 109+ кг - двоеборье
 весовая категория 109+ кг - рывок
 весовая категория 109+ кг - толчок

1.2.6. Заявки на организацию и проведение всероссийских и межрегиональных соревнований для включения в Единый календарный план следующего года должны быть направлены в Федерацию в письменной форме до 30 июня текущего года. Решение о месте проведения соревнований утверждается Исполкомом Федерации.

1.2.7. Проводящая организация на месте проведения соревнований обязана обеспечить:

1.2.7.1. За день до начала соревнований:

- место проживания и питания, спортсменов, тренеров, представителей команд и судей;

- место тренировок спортсменов;

- сауну;

- весы для контроля собственного веса спортсменов в местах проживания и тренировок;

- помещения с условиями и оборудованием для проведения комиссии по допуску спортсменов, технического совещания представителей команд и семинара судей, работы секретариата соревнований.

1.2.7.2. В дни проведения соревнований:

- транспорт для спортсменов, тренеров, представителей команд и судей, от места проживания к месту проведения соревнований, при необходимости;

- техническую организацию и все соответствующие условия (оборудование, зал соревнований и дополнительные помещения с необходимой мебелью, технический персонал, скорую медицинскую помощь, прохладительные напитки и т. д.) для соревнований и тренировок, как это требуют настоящие Правила, включая:

- зал соревнований;
- зал разминки;
- зону отдыха спортсменов;
- комнату оказания первой медицинской помощи;
- комнату взвешивания спортсменов;
- помещение для проведения отбора допинг-проб;
- пресс-центр;
- помещения для официальных лиц соревнований и почетных гостей;
- помещение для секретариата;
- место для проведения тренировок (допустима организация места для проведения тренировок в другом спортивном сооружении).

2. УПРАЖНЕНИЯ И ПРАВИЛА ИХ ВЫПОЛНЕНИЯ

2.1. ОПРЕДЕЛЕНИЕ

Соревнования по тяжелой атлетике проводятся в двух упражнениях, которые должны выполняться в следующей последовательности:

- а) рывок;
- б) толчок.

Оба упражнения должны выполняться двумя руками.

В каждом упражнении разрешается не более трех подъемов.

2.2. РЫВОК

2.2.1. Штанга расположена горизонтально на соревновательном помосте перед ногами спортсмена. Спортсмен принимает стартовую позицию. Штанга захватывается ладонями вниз и поднимается непрерывным движением от помоста до полного выпрямления рук над головой, при этом ноги разбрасываются в положение «ножницы» или «разножка».

По ходу этого непрерывного движения штанга должна перемещаться вдоль голеней и бедер. Никакая другая часть тела, за исключением ступней, не может касаться помоста при выполнении рывка. Спортсмен может вставать в течение необходимого ему времени, как из позиции «ножницы», так и из позиции «разножка». Поднятый вес должен быть зафиксирован в финальном неподвижном положении, в котором руки и ноги спортсмена полностью выпрямлены, ступни находятся на одной линии и параллельно плоскости туловища и штанги. Спортсмен должен ждать сигнала судей на помосте, чтобы опустить штангу на соревновательный помост. Судьи дают

сигнал опустить штангу, как только спортсмен примет неподвижное положение.

2.3. ТОЛЧОК

2.3.1. Первая часть – подъем на грудь.

Штанга расположена горизонтально на соревновательном помосте перед ногами спортсмена. Спортсмен принимает стартовую позицию. Штанга захватывается ладонями вниз и поднимается непрерывным движением от помоста на грудь, при этом ноги разбрасываются в положение «ножницы» или в положение «разножка». По ходу этого непрерывного движения штанга должна перемещаться вдоль голеней и бедер. Штанга не должна касаться груди до ее остановки в финальной позиции, где она фиксируется на ключицах или на груди, или на полностью согнутых руках. Никакая часть тела, за исключением ступней, не должна касаться помоста при выполнении подъема на грудь. Спортсмен может вставить в течение необходимого ему времени и должен закончить движение постановкой ступней ног на одну линию параллельно плоскости туловища и штанги. Перед выполнением толчка от груди ноги должны быть выпрямлены.

2.3.2. Вторая часть – толчок от груди.

Спортсмен должен принять неподвижное положение после выполнения подъема на грудь, до начала толчка от груди. Спортсмен сгибает и разгибает ноги и руки, чтобы поднять штангу вверх одним движением до полного разгибания рук, при этом ноги разбрасываются в положение «ножницы» или в положение «разножка». Спортсмен возвращает ступни на одну линию параллельно плоскости туловища и штанги, сохраняя полностью разогнутыми руки до финального положения с полным разгибанием ног. Спортсмен ждет сигнала судей на помосте, чтобы опустить штангу на соревновательный помост. Судьи дают сигнал опустить штангу, как только спортсмен примет неподвижное положение.

Перед толчком от груди спортсмен может поправить положение штанги по следующим причинам:

- а) чтобы освободить большие пальцы рук от захвата в «замок»,
- б) если дыхание затруднено,
- в) если штанга причиняет боль,
- г) изменить ширину хвата.

Поправка положения штанги, указанная выше, не считается дополнительным подъемом в толчке от груди.

2.4. ОБЩИЕ ПРАВИЛА ВЫПОЛНЕНИЯ УПРАЖНЕНИЙ

2.4.1. Разрешается захват грифа штанги в «замок», т. е. покрытие в момент захвата штанги большого пальца другими пальцами руки.

2.4.2. В обоих упражнениях судьи на помосте должны нажать красные кнопки в любом незавершенном подъеме, в котором гриф штанги достиг высоты уровня коленей.

2.4.3. После сигнала судей на помосте опустить штангу спортсмен должен опустить ее перед собой и не допускать преднамеренного или случайного ее падения. Освободить штангу от захвата можно, если она прошла уровень плеч и ниже.

2.4.4. Спортсмен, который не может полностью выпрямить руки в локте или локтях, должен заявить об этом или показать это судьям на помосте и жюри до начала соревнований и может напомнить им об этом факте перед каждым подъемом штанги на помосте. Это личная обязанность спортсмена. Жюри может вызвать врача соревнований, чтобы удостовериться в этом факте.

2.4.5. При подъеме штанги в положение «разножка» в рывке или при подъеме на грудь для толчка спортсмен может использовать для облегчения вставания раскачку с возвратными или пружинящими движениями ног.

2.4.6. Использование магнезии разрешено.

2.4.7. Использование жира, масла, воды, талька или любой другой смазки на бедрах запрещено. Спортсмену, который использует запрещенные смазки, дается указание удалить с поверхностей бедер их немедленно. Во время удаления смазки таймер не останавливается.

2.4.8. Личной ответственностью спортсмена является выполнение каждого упражнения в соответствии с настоящими Правилами.

2.5. ЗАПРЕЩЕННЫЕ ДЕЙСТВИЯ СПОРТСМЕНОВ

2.5.1. Запрещенные движения при выполнении рывка и толчка:

2.5.1.1. Подъем с виса, определяемый как остановка движения штанги вверх во время тяги.

2.5.1.2. Касание помоста любой частью тела, кроме ступней, во время выполнения подъема.

2.5.1.3. Пауза во время разгибания рук.

2.5.1.4. Окончание движения с дожимом, определяемое как продолжение разгибания рук после того, как спортсмен достиг своего самого нижнего положения в «разножка» или в «ножницах» в рывке или в толчке от груди.

2.5.1.5. Сгибание и разгибание локтей во время вставания в финальное положение.

2.5.1.6. Сход с соревновательного помоста или касание территории за пределами помоста какой-либо частью тела до полного завершения упражнения.

2.5.1.7. Падение штанги или бросок штанги после сигнала судей на помосте, с отпусканьем ее захвата спортсменом до момента прохождения штанги уровня плеч, а также падение и бросок штанги за голову.

2.5.1.8. Опускание неполного набора установленного веса штанги на соревновательный помост.

2.5.1.9. Расположение спортсмена не лицом к центральному судье на помосте в начале упражнения.

2.5.1.10. Освобождение от штанги до сигнала судей на помосте.

2.5.1.11. Запрещены незавершенные движения и положения, а именно:

- неравномерное или незавершенное разгибание рук при выполнении упражнения;

- неправильное завершение упражнения с расположением стоп и штанги не на одной линии и не параллельно плоскости туловища;

- неправильное завершение упражнения с неполным разгибанием коленей.

2.5.1.12. Касание штанги обувью: если спортсмен касается штанги своей обувью до подъема, судьи на помосте нажимают красные кнопки, подъем не засчитывается. Если спортсмен касается штанги обувью после успешного выполнения упражнения, жюри выносит спортсмену предупреждение, что в случае повторного касания при выполнении следующего упражнения, подъем не будет засчитан.

2.5.2. Запрещенные движения в рывке

2.5.2.1. Пауза во время подъема штанги.

2.5.3. Запрещенные движения при подъеме на грудь

2.5.3.1. Отдых или расположение штанги на груди в промежуточном положении до ее финальной позиции («двойной подъем на грудь»).

2.5.3.2. Касание бедер или коленей локтями или любой частью рук.

2.5.4. Запрещенные движения в толчке от груди

2.5.4.1. Любой явный подъем в толчке, который не закончен, включая опускание туловища или сгибание коленей.

2.5.4.2. Любое намеренное раскачивание штанги. Спортсмен должен принять неподвижное положение перед началом толчка от груди.

3. СПОРТСМЕНЫ СОРЕВНОВАНИЙ

3.1. ВОЗРАСТНЫЕ ГРУППЫ

3.1.1. Соревнования по тяжелой атлетике проводятся среди спортсменов мужского и женского пола. Спортсмены соревнуются в весовых категориях в соответствии с собственным весом и в возрастных категориях,

установленных настоящими Правилами и в соответствии с Положением о соревнованиях.

3.1.2. В Российской Федерации соревнования проводятся в возрастных группах:

1. Юноши и девушки (10 – 12 лет) (для участия в классификационных соревнованиях, проводимых на уровне первенств субъектов Российской Федерации, других официальных спортивных соревнований субъекта Российской Федерации, муниципальных образований и физкультурно-спортивных организаций, имеющих право проводить классификационные соревнования по тяжелой атлетике на основании регламентирующих документов этих организаций и присваивать спортивные разряды в соответствии с ЕВСК);

2. Возрастные группы

Таблица № 1

№	Возрастная группа	Возраст	Возраст по предыдущей версии ЕВСК	По наименованию в IWF и EWF
1.	Юноши и девушки	(10 - 12 лет)		
2.	Юноши и девушки	(13 -15 лет)		Under 13&15
3.	Юноши и девушки	(13 -17 лет)		Under 15&17 Youth 17
4.	Юниоры и юниорки	(15 - 18 лет)		
5.	Юниоры и юниорки	(19 - 20 лет)		Junior 20
6.	Юниоры и юниорки	(15 - 23 года)		Junior & Under 23
7.	Мужчины и женщины	(15 лет и старше)		Men & Women

3.1.3. Все возрастные группы определяются по году рождения спортсменов.

Примечание: Указанные в Правилах минимальные возрастные ограничения определяются с учетом того, что данное количество лет спортсмену должно исполниться в календарный год проведения соревнований.

3.2. ВЕСОВЫЕ КАТЕГОРИИ (См. Инструкции)

3.2.1. Категории для мужчин, юниоров.

Соревнования среди мужчин и юниоров проводятся в следующих весовых категориях и следующей последовательности:

- | | |
|----------|-----------|
| 1. 55 кг | 5. 81 кг |
| 2. 61 кг | 6. 89 кг |
| 3. 67 кг | 7. 96 кг |
| 4. 73 кг | 8. 102 кг |

9. 102 + кг

11. 109 + кг

10. 109 кг

3.2.2. Категории для женщин, юниорок.

Соревнования среди юниорок и женщин проводятся в следующих весовых категориях и следующей последовательности:

1. 45 кг

7. 76 кг

2. 49 кг

8. 81 кг

3. 55 кг

9. 81 + кг

4. 59 кг

10. 87 кг

5. 64 кг

11. 87 + кг

6. 71 кг

3.2.3. Категории для юношей 17 и 18 лет.

Соревнования среди юношей проводятся в следующих весовых категориях и следующей последовательности:

1. 49 кг

6. 81 кг

2. 55 кг

7. 89 кг

3. 61 кг

8. 96 кг

4. 67 кг

9. 102 кг

5. 73 кг

10. 102 + кг

3.2.4. Категории для девушек до 17 и 18 лет.

Соревнования среди девушек проводятся в следующих весовых категориях и следующей последовательности:

1. 40 кг

6. 64 кг

2. 45 кг

7. 71 кг

3. 49 кг

8. 76 кг

4. 55 кг

9. 81 кг

5. 59 кг

10. 81 + кг

3.2.5. Категории для юношей 13 лет и 15 лет.

Соревнования могут проводиться в следующих весовых категориях и следующей последовательности:

1. 49 кг

5. 73 кг

2. 55 кг

3. 61 кг

6. 81 кг

4. 67 кг

7. 89 кг

- | | |
|-----------|--------------|
| 8. 96 кг | 10. 102 + кг |
| 9. 102 кг | |

3.2.6. Категории для девушек 13 лет и 15 лет.

Соревнования могут проводиться в следующих весовых категориях и следующей последовательности:

- | | |
|----------|-------------|
| 1. 40 кг | 6. 64 кг |
| 2. 45 кг | 7. 71 кг |
| 3. 49 кг | 8. 76 кг |
| 4. 55 кг | 9. 81 кг |
| 5. 59 кг | 10. 81 + кг |

3.2.7. Категории для юношей 10 лет и 12 лет.

Соревнования могут проводиться в следующих весовых категориях и следующей последовательности:

- | | |
|----------|-------------|
| 1. 33 кг | 6. 49 кг |
| 2. 35 кг | 7. 55 кг |
| 3. 37 кг | 8. 61 кг |
| 4. 41 кг | 9. 67 кг |
| 5. 45 кг | 10. 67 + кг |

3.2.8. Категории для девушек 10 лет и 12 лет.

Соревнования могут проводиться в следующих весовых категориях и следующей последовательности:

- | | |
|----------|-------------|
| 1. 29 кг | 6. 40 кг |
| 2. 31 кг | 7. 45 кг |
| 3. 33 кг | 8. 49 кг |
| 4. 35 кг | 9. 55 кг |
| 5. 37 кг | 10. 55 + кг |

3.2.7. Спортсмен имеет право выступать в одном соревновании только в одной весовой категории. В соревнованиях, проводимых одновременно для разных возрастных групп, организаторы должны разрабатывать программу соревнований таким образом, чтобы спортсмены участвовали в соревнованиях только один раз.

3.3. ДОПУСК СПОРТСМЕНОВ К СОРЕВНОВАНИЯМ

3.3.1. Допуск к участию в соревнованиях регламентируется Положением о соревнованиях. В зависимости от требований Положения допуск спортсменов может быть ограничен возрастом, уровнем спортивной подготовленности и т.д. К участию во всероссийских соревнованиях

спортсмены допускаются решением комиссии по допуску, которую возглавляет представитель Федерации.

3.3.2. Основанием для допуска спортсмена к спортивным соревнованиям по медицинским заключениям является заявка на участие в спортивных соревнованиях с отметкой «Допущен» напротив каждой фамилии спортсмена, заверенная подписью врача по спортивной медицине и его личной печатью. Заявка на участие в спортивных соревнованиях подписывается врачом по спортивной медицине с расшифровкой фамилии, имени, отчества (при наличии) и заверяется печатью медицинской организации, имеющей лицензию на осуществление медицинской деятельности, предусматривающую работы (услуги) по лечебной физкультуре и спортивной медицине.

3.3.3. Спортсмены соревнований должны быть официально заявлены на основании предварительной и окончательной заявок от организаций в соответствии с Положением о соревнованиях.

3.3.4. Предварительная заявка должна быть направлена в Федерацию в электронном виде по форме, размещенной на сайте Федерации в личном кабинете региональной спортивной федерации, не позднее чем за 30 (тридцать) дней до дня начала проведения соревнования.

3.3.5. Окончательная заявка должна быть представлена в комиссию по допуску спортсменов в день приезда до завершения ее работы в соответствии с Положением о соревнованиях.

3.3.6. Спортсмены, не указанные в окончательной заявке, не могут принимать участие в соревновании.

3.3.7. Во время проведения комиссии по допуску проводится жеребьевка допущенных спортсменов в соответствии с методом случайной выборки. Спортсмены сохраняют этот номер жребия в течение соревнования. Номер жребия определяет порядок взвешивания и очередность подъемов в ходе соревнования.

3.3.8. По итогам работы комиссии по допуску весовые категории могут быть разделены на две или более групп в соответствии с заявленными спортсменами весами в двоеборье. В одну группу могут быть включены максимум 18 (восемнадцать) спортсменов, при проведении соревнований дистанционно – максимум 10 (десять) спортсменов.

3.3.9. Если два или более спортсменов имеют одинаковую заявленную сумму двоеборья, они могут быть распределены в различные группы в соответствии с их номером жеребьевки (то есть спортсмен с меньшим номером жеребьевки распределяется в группу А, спортсмен с большим номером жеребьевки – в группу Б).

3.3.10. По окончании работы комиссии по допуску спортсменов до начала соревнований в соответствии с Положением о соревнованиях проводится собрание представителей команд и судей, на котором все заинтересованные стороны получают подробную информацию о соревнованиях.

3.3.11. При проведении соревнований дистанционно вместо собрания представителей команд и судей проводится онлайн видеоконференция с помощью облачной конференц-платформы, представляющей собой сервис видеотелефонии, которая используется в качестве программного приложения, установленного на персональный компьютер или смартфон.

3.4. ПРАВА И ОБЯЗАННОСТИ СПОРТСМЕНОВ

3.4.1. Спортсмены имеют права на участие в спортивных соревнованиях в порядке, установленном настоящими Правилами и положениями (регламентами) о соревнованиях.

3.4.2. Спортсмены соревнований обязаны:

3.4.2.1. Знать правила соревнований и четко выполнять их.

3.4.2.2. Соблюдать требования безопасности во время участия в спортивных мероприятиях, тренировочных мероприятиях и при нахождении на объектах спорта.

3.4.2.3. Соблюдать этические нормы в области спорта.

3.4.2.4. Строго соблюдать нормы поведения в спортивном зале, организованно выходить на представление спортсменов судьей-ведущим секретарем.

3.4.2.5. Находиться в соревновательной зоне, включая зону разминки, до окончания церемонии награждения своей весовой категории.

3.4.2.6. На соревнованиях, где организован отбор допинг-проб, спортсмен, получивший уведомление, обязан явиться в комнату проведения отбора допинг-проб. В случае если спортсмен, получивший уведомление, принимает участие в церемонии награждения, он обязан уведомить об этом представителя допинг-службы.

4. ЭКИПИРОВКА СПОРТСМЕНОВ

4.1. ОБЩИЕ ПОЛОЖЕНИЯ

4.1.1. Спортсмены должны носить тяжелоатлетический костюм и спортивную обувь.

4.1.2. Спортсмены могут носить следующую экипировку в соответствии с действующими правилами:

- трико;

- майку с короткими рукавами;
- шорты;
- носки;
- ремень;
- бандаж (бандажи);
- лейкопластырь (пластыри);
- бинт (бинты);
- перчатку (перчатки) и/или защитную повязку на ладони (ладонях);
- нижнее белье;
- ювелирные изделия/принадлежности;
- украшение (украшения) для волос;
- религиозный головной убор/головной убор.

4.2. КОСТЮМ

4.2.1. Спортсмены должны носить только тяжелоатлетический костюм, который соответствует следующим критериям:

- должен быть цельным (состоять из одной вещи);
- должен быть без воротничка;
- может быть любого цвета;
- не должен закрывать локти;
- не должен закрывать колени.

4.2.2. Костюм может быть украшен или маркирован по отношению к спортсмену:

- фамилией, именем;
- прозвищем;
- названием клуба;
- наименованием региональной спортивной федерации;
- эмблемой.

4.3. ОБУВЬ

4.3.1. Спортсмен должен носить спортивную обувь.

4.4. ПОЯС

4.4.1. Может быть надет тяжелоатлетический пояс. Если он используется, то должен быть надет снаружи костюма.

4.4.2. Максимальная ширина пояса – 12 (двенадцать) см.

4.5. БАНДАЖИ, ЛЕЙКОПЛАСТЫРИ И ПОВЯЗКИ

4.5.1. Бандажи - это не прилипающие повязки, сделанные из различных материалов; наиболее распространенными материалами являются марлевые бинты, медицинские эластичные бинты, неопреновые/прорезиненные или кожаные.

4.5.1.1. Длина бандажей не лимитирована.

4.5.1.2. Цельные (из одного предмета) эластичные биндажи, неопреновые/прорезиненные наколенники или защитные протекторы коленной чашечки, которые позволяют выполнять свободные движения, могут носиться на коленях. Повязки, защищающие колени, не могут быть усилены пряжками, ремешками, пластырями, корсетом, пластиком или проволокой.

4.5.1.3. Биндажи могут носиться как на внутренней, так и наружной стороне рук и могут прикрепляться к запястью.

4.5.1.4. Биндажи не должны никогда прикрепляться к штанге.

4.5.1.5. Любые биндажи, которые носят на туловище, должны надеваться под костюм.

4.5.1.6. Не разрешается носить биндажи или их заменители в десятисантиметровой (10 см) зоне локтя. Десятисантиметровая зона (10 см) состоит из 5 (пяти) см над локтем и 5 (пяти) см под локтем.

4.5.2. Лейкопластыри – это маленькие липучие повязки, обычно сделанные из текстильной ткани, пластика или латексного каучука с гигроскопической прокладкой. Лейкопластыри применяются для покрытия маленьких ран.

4.5.2.1. Лейкопластыри могут применяться для предохранения маленьких ран, если это необходимо.

4.5.2.2. Лейкопластыри, применяемые на пальцах и большом пальце, не должны выходить за кончики пальцев.

4.5.2.3. Лейкопластыри не должны прикрепляться к штанге.

4.5.3. Бинт, произведенный или из прочной хлопчатобумажной ткани, или из целлюлозного химического волокна, известен как спортивный бинт или медицинский бинт. Он может быть также эластичным терапевтическим бинтом.

4.5.3.1. Бинты, носимые на пальцах, в том числе на большом пальце, не должны выступать за кончики пальцев.

4.5.3.2. Бинт как на внутренней, так и внешней стороне руки может быть прикреплен к запястью.

4.5.3.3. Бинт или его заменитель не должен прикрепляться к штанге.

4.5.3.4. Никакие повязки или их заменители не разрешены внутри десятисантиметровой зоны (10 см) на локте. Десятисантиметровая зона (10 см) состоит из 5 (пяти) см над локтем и 5 (пяти) см под локтем.

4.5.3.5. Повязка может носиться под любой частью экипировки спортсмена, включая другие биндажи, в любом месте на туловище, за исключением локтя (локтей). Повязка, носимая на предплечье или плече, не

должна достигать зоны локтя. Зона локтя состоит из 5 (пяти) см над локтем и 5 (пяти) см под локтем.

4.6. ПЕРЧАТКИ ИЛИ ПРОТЕКТОРЫ ЛАДОНЕЙ

4.6.1. С целью защиты ладоней рук разрешается носить перчатки, не покрывающие пальцы (например, гимнастические протекторы ладоней, перчатки для велосипедистов).

4.6.2. Перчатки могут покрывать только основные фаланги пальцев, ближайšie к ладони.

4.6.3. Если на пальцах используется лейкопластырь или бинт, то должно быть визуально различимое разделение между лейкопластырем или бинтом и протектором ладони или перчаткой.

4.7. ДРУГАЯ ЭКИПИРОВКА

4.7.1. Только одно трико может быть надето под костюм. Трико должно отвечать следующим критериям:

- состоять из одного или двух предметов;
- быть облегающими;
- быть без воротничка;
- может покрывать локти и/или колени;
- может быть любого цвета;
- не разрешаются рисунки или узоры.

4.7.2. Только одна майка с короткими рукавами может быть надета под костюм. Майка с короткими рукавами должна отвечать следующим критериям:

- быть без воротничка;
- не покрывать локтей;
- может быть любого цвета.

4.7.3. Только одни шорты могут быть надеты под костюм или поверх костюма. Шорты должны соответствовать следующим критериям:

- быть облегающими;
- не покрывать колени;
- могут быть любого цвета.

4.7.4. Майка с короткими рукавами и шорты не могут быть надеты вместо костюма.

4.7.5. Волосы и любые предметы, носимые на голове, считаются частью головы.

4.7.6. На соревнованиях спортсмены участвуют в униформе (костюмах), одобренной региональными федерациями членами Федерации. В связи с этим церемония награждения считается частью соревнований.

4.8. ПЕРСОНАЛЬНЫЕ ЭЛЕКТРОННЫЕ УСТРОЙСТВА

4.8.1. Персональные предметы электронной аппаратуры (в том числе айподы, планшеты, мобильные телефоны и т.д.) запрещены на соревновательном помосте/подиуме. Медицинское оборудование (например, слуховые аппараты или подобные устройства) является исключением. Персональные предметы электронной аппаратуры могут использоваться в зоне разминки. Федерация, принимающая федерация/организационный комитет не несет ответственности за персональные вещи (собственность) спортсменов, представителей команд и судей.

4.9. ФИРМЫ-ИЗГОТОВИТЕЛИ

4.9.1. На всех соревнованиях разрешается использовать идентификацию фирм-изготовителей на каждом предмете экипировки с общим максимальным размером 500 (пятьсот) см² для каждого предмета:

а) идентификацию производителя продукта (логотип, название производителя или комбинация того и другого) и/или

б) идентификацию официального коммерческого спонсора спортсмена (логотип, название производителя или комбинация того и другого).

Отличительные черты дизайна производителей не рассматриваются к применению в данном правиле.

5. СУДЕЙСКАЯ КОЛЛЕГИЯ

5.1. ОПРЕДЕЛЕНИЕ

Спортивный судья (далее – судья) – физическое лицо, уполномоченное организатором спортивного соревнования обеспечить соблюдение Правил вида спорта и Положения (регламента) о спортивном соревновании, прошедшее специальную подготовку и получившее соответствующую квалификационную категорию.

Судья действует в качестве беспристрастного судьи спортивного соревнования. Это влечет за собой ответственность исполнять обязанности судьи с точностью, последовательностью, объективностью и высочайшей добросовестностью.

5.2. ОБЩИЕ ПОЛОЖЕНИЯ

5.2.1. Количественный состав судейской коллегии соревнований формируется организацией, проводящей соревнование. Состав ГСК рекомендуется Техническим комитетом и утверждается Председателем Технического комитета.

Состав главной судейской коллегии:

Таблица № 2

Должности	Чемпионат России Кубок России	Всероссийские турниры	Региональные соревнования	Муниципальные соревнования
Главный судья	1	1	1	1
Главный секретарь	1	1	1	1
Заместитель (заместители) главного судьи	2	1	1	1
Заместитель (заместители) главного секретаря	2	1	1	1
Жюри	9	6	3	-
Судья на помосте	12	6	6	6
Судья-технический контролер	6	2	1	1
Судья на перезаявках	6	3	2	1
Судья-ведущий секретарь	3	2	2	2
Судья-секретарь на взвешивании	3	2	2	2
Судья на взвешивании	3	2	1	1
Судья-хронометрист	3	2	1	1
Судья по награждению	2	1	1	1
ВСЕГО спортивных судей	53	30	23	19

5.2.2 Судьи, избранные по рекомендации Технического комитета для работы на соревнованиях, могут выполнять тренерскую работу и помогать спортсменам во время соревнований только при условии неосуществления ими в данный момент функционала судьи и при смене официальной судейской униформы.

5.2.3. Жюри (отсутствует при проведении соревнований дистанционно)

5.2.4. Судьи:

- судья – технический контролер (отсутствует при проведении соревнований дистанционно);
- судья по награждению (отсутствует при проведении соревнований дистанционно).

5.2.5. Судьи должны носить официальную униформу:

- темно-синий пиджак;

- темно-синие брюки / юбку;
- белую рубашку;
- галстук/шарф Федерации;
- черный ремень (для мужчин);
- черные / темно-синие носки (для мужчин);
- черные / темно-синие / телесного цвета носки для женщин во время ношения брюк;
- черные / темно-синие / телесного цвета для женщин во время ношения юбки;
- черные туфли;
- металлический значок судьи на левом лацкане пиджака, эмблему (нашивку) судьи Федерации на левом нагрудном кармане.

В жаркую погоду или жарких местах проведения соревнований и при условии утверждения Председателем жюри, пиджак и/или галстук/шарф могут быть сняты. Пиджаки, галстуки/шарфы должны всегда быть надеты во время представления и церемонии награждения, если другого не указано Правилами.

5.2.6. Перед началом соревнования должно быть проведено техническое совещание. Обязательно на чемпионате, Кубке и первенствах России и всякий раз, когда это возможно на других соревнованиях, должно быть проведено второе совещание судей в середине периода проведения соревнований. Участие в обоих совещаниях является обязательным для всех назначенных судей.

5.2.7. На чемпионате, Кубке и первенствах России судьи в каждой группе должны быть представителями разных субъектов Российской Федерации и должны состоять как из мужчин, так и из женщин.

5.2.8. Судьи должны находиться на своих рабочих местах не позднее чем за 30 (тридцать) минут до исполнения своих обязанностей и должны быть в зоне соревнований не позднее чем за 10 (десять) минут до представления спортсменов.

5.2.9. Судьи должны предъявить свои удостоверения Председателю жюри после представления и забрать эти удостоверения обратно после окончания каждого соревнования.

5.3. ЛИЦЕНЗИРОВАНИЕ СУДЕЙ

5.3.1. Технический комитет Федерации выпускает и регистрирует лицензии для выполнения служебных обязанностей судей на чемпионатах, Кубках и первенствах России.

5.3.2. Лицензия: по заявке региональных спортивных федераций Федерация выдает лицензии для выполнения служебных обязанностей судей

со сроком действия на каждый олимпийский цикл, до конца следующего олимпийского цикла (например, 1 января 2017 года - 31 декабря 2020 года) или сроком не превышающим 4 (четыре) года.

5.4. СУДЬИ

5.4.1. Всех судей на всероссийские соревнования рекомендуют Региональные Федерации тяжелой атлетики.

5.4.2. Принципы избрания судей на чемпионаты, Кубки и первенства России следующие:

- равенство полов;
- баланс региональных представителей;
- участие региональной спортивной федерации-члена Федерации в соревновании.

5.4.3. Предварительные условия для номинации:

- соответствующая судейская квалификация;
- наличие официальной униформы;
- готовность присутствия в течение периода соревнования;
- ответственность/обладание набором навыков.

5.4.4. При необходимости и по своему усмотрению Технический комитет Федерации оставляет за собой право назначать судей помимо тех, которые были номинированы региональными спортивными федерациями. Вышеупомянутые судьи и их региональные спортивные федерации будут уведомлены дополнительно об этом.

5.5.1. ГЛАВНЫЙ СУДЬЯ

5.5.1.1. Главный судья возглавляет и руководит работой судейской коллегии, руководит соревнованиями, отвечает за подготовку и проведение соревнований (спортивная часть) в соответствии с Правилами и Положением о соревнованиях.

5.5.1.2. Главный судья обязан:

- проверить подготовку места проведения соревнований, оборудования и инвентаря, подсобных помещений. При проведении соревнований дистанционно – проверить технические возможности региональных представителей для участия в соревнованиях;
- проверить соответствие пожарной безопасности, безопасности участников и зрителей;
- провести инструктаж судей перед началом соревнований;
- руководить судейской коллегией соревнований;
- контролировать проведение соревнований;
- обеспечить информацией участников, судей, зрителей, руководителей команд, представителей прессы, радио и телевидения;

- по окончании соревнований сдать отчет в организацию, проводящую соревнования, провести совещание судейской коллегии, провести оценку работы судей и занести полученную оценку в книжку судьи.

5.5.1.3. Главный судья определяет порядок работы обслуживающего персонала, а также дает разрешение фотографам и репортерам проводить работу в местах проведения соревнований.

5.5.1.4. Главный судья осуществляет контроль за ходом соревнования и выполняет свои обязанности в тесном сотрудничестве с Председателем жюри. При проведении соревнований дистанционно жюри отсутствует.

5.5.1.5. Главный судья и его заместители назначают и распределяют судей по группам/проводят их назначение совместно с Председателем Технического комитета.

5.5.1.6. Главный судья проверяет и подписывает окончательный протокол соревнования.

5.5.2. ЗАМЕСТИТЕЛЬ ГЛАВНОГО СУДЬИ

Заместители главного судьи выполняют задания по указаниям главного судьи. В отсутствие главного судьи один из заместителей исполняет его обязанности, пользуясь его правами. Количество заместителей главного судьи зависит от статуса соревнований.

5.5.2.1. Заместитель главного судьи обязан:

- следить за соблюдением санитарно-гигиенических требований при проведении соревнований;
- содействовать оказанию медицинской помощи при повреждениях и заболеваниях. При проведении соревнований дистанционно, эти обязанности возлагаются на представителей региональных команд;
- по окончании соревнований представить в организацию, проводившую соревнования, отчет о медико-санитарном обеспечении соревнований вместе с врачом соревнований;
- представить техническое задание по проведению соревнований в дирекцию спортсооружения, в котором проводятся соревнования;
- подготовить место проведения соревнований (подготовка помоста, помещений для ГСК и судей, оформление зала, рекламы и рекламных щитов, обеспечение секретариата канцелярскими принадлежностями);
- принимать участие в назначении и распределении судей по группам и должностям.

5.5.3. ГЛАВНЫЙ СЕКРЕТАРЬ обязан:

- организовать всю работу секретариата;
- проверить предварительные и окончательные заявки на участие в соревнованиях вместе с врачом;

- провести комиссию по допуску;
- подготовить отчет комиссии по допуску;
- обеспечить представителей, тренеров, участников, судей необходимой технической документацией на совещании;
- участвовать в проведении технического совещания;
- проводить жеребьевку спортсменов;
- в конце соревнований подготовить полный отчет о соревнованиях.

5.5.4. ЗАМЕСТИТЕЛЬ ГЛАВНОГО СЕКРЕТАРЯ обязан:

- в отсутствии главного секретаря выполнять обязанности главного секретаря, пользуясь всеми его правами;
- обеспечивать необходимой документацией судейскую коллегию;
- вывешивать документацию о ходе соревнований на информационную доску;
- обеспечивать информацией о соревнованиях спортсменов, тренеров, представителей;
- подготавливать наградную атрибутику для церемонии награждения.

5.5.5. СЕКРЕТАРИАТ

- состоит из главного секретаря, его заместителей, судей по награждению;
- состав секретариата зависит от статуса соревнований;
- готовит полный отчет по форме о результатах соревнований для организаций и представителей (список спортсменов, список судей, составы судейских бригад по дням соревнований, результаты командного зачета, отчет комиссии по допуску).

5.6. ЖЮРИ (См. Инструкции)

(отсутствует при проведении соревнований дистанционно)

5.6.1. На всероссийских соревнованиях для руководства каждой соревновательной группой должно назначаться жюри, все члены жюри должны иметь квалификационную категорию спортивного судьи не ниже – спортивный судья всероссийской категории.

5.6.2. Всех членов жюри на всероссийские соревнования назначает и распределяет по должностям и группам Технический комитет.

5.6.3. На соревнованиях жюри состоит из трех членов (по необходимости из пяти, один из которых назначается Председателем. Также может быть назначено до двух резервных членов жюри.

5.6.4. Жюри имеет полный контроль в зоне соревнования, его основная функция – обеспечить корректное применение и выполнение настоящих Правил и Инструкций.

5.6.5. На протяжении всего хода соревнования, наблюдая за работой судей, члены жюри могут выделить какие-либо особенные случаи посредством письменного отчета.

5.6.6. На протяжении всего хода соревнования и после первого предупреждения жюри единогласным решением может заменить любого судью на помосте, чьи решения подтверждают его некомпетентность.

5.6.7. Беспристрастность всех судей на помосте не подлежит сомнению. Ошибки в судействе могут возникать непроизвольно, и в таких ситуациях, при желании или по просьбе жюри, судьям предлагается объяснить жюри его решение.

5.6.8. В соревнованиях, где не используется технология видеоповтора, жюри обладает полномочием изменить решение, вынесенное судьями, если оно единогласно было признано жюри технически неправильным. Для изменения вынесенного судьями решения жюри может вызвать соответствующих судей для объяснений своих решений. Если объяснение признается правильным, никаких действий по его изменению не принимается. Если же объяснение не принимается (признается неправильным), жюри изменит решение, вынесенное судьями. Такое решение и его причина должны быть сообщены соответствующему спортсмену/представителю команды через технического контролера или любого другого судью (по указанию Председателя жюри), и объявлено судьей-ведущим секретарем соревнований.

Когда используется технология видеоповтора, для изменения решения после просмотра видеоповтора требуется большинство голосов среди членов жюри.

Если решение большинства членов жюри отличается от решения, вынесенного судьями, жюри может вызвать соответствующих судей для объяснения их решения. Если объяснение принято, никаких действий не производится. Если объяснение не принято, и жюри единогласно в своем решении, решение судей будет изменено.

В соревнованиях, в которых состав жюри состоит из трех назначенных членов, если единогласие не достигнуто, жюри не может предпринимать никаких действий.

Единогласное решение судей на помосте не может быть изменено жюри.

5.6.9. Для того чтобы применить вышеуказанное правило, члены жюри должны вынести свое решение по каждому подъему, используя контрольный блок жюри, расположенный на столе жюри. Члены жюри выносят свои

решения по подъему, как только спортсмен опустил штангу на соревновательный помост.

Члены жюри не должны влиять, или пытаться влиять, на решения других членов жюри.

5.6.10. Жюри не является апелляционным; решение жюри не может быть обжаловано, за исключением процедуры оспаривания.

Жюри обладает полномочиями объявить выговор и вынести санкции спортсмену, тренеру или представителю команды за проявление проступка в соревновательной зоне. В частности, если проступок, совершенный действием или словом, представляет угрозу какому-либо из судей или персоналу Федерации во время исполнения ими их обязанностей. Председатель жюри совместно с Президентом Федерации, Генеральным секретарем Федерации или главным судьей соревнований будет ответственным за выполнение какого-либо выговора или удаления из соревновательной зоны тренера, представителя и/или спортсмена.

5.6.11. На протяжении хода соревнований жюри должно осуществлять контроль за соблюдением Правил и Инструкций, указанных в пункте 7.4.5. Правило 20 кг.

5.6.12. Резервные члены жюри сидят на предназначенном им месте в соревновательной зоне и не сидят за столом жюри, пока их не позовут заменить одного из других членов жюри.

5.6.13. Члены жюри должны оставаться на своих местах во время церемонии награждения и также следить за тем, чтобы и судьи на помосте оставались на своих соответствующих местах.

5.6.14. Председателю жюри предлагается оценить необходимость вызова группы «Б» для присутствия на соревнованиях группы «А», если спортсмены группы «Б» считаются имеющими перспективы на медали.

5.6.15. Если подъем оказался не засчитан по причине неправильно установленного веса штанги, или повреждения помоста или потому что штанга потеряла какую-то часть своего веса, рассыпавшись во время подъема, или произошло другое внешнее вмешательство, жюри должно предоставить дополнительный подъем спортсмену, который пострадал.

5.6.16. Жюри должно решать, следует ли устанавливать маленькие диски (2.0, 1.5, 1.0 и 0.5 кг) под замки или за замками.

5.6.17. Если была ошибка в установке веса штанги или если судья - ведущий секретарь сделал серьезную ошибку во время вызова спортсмена, назвав имя не того спортсмена, который должен быть вызван, или объявив не тот, что нужно, вес штанги, жюри должно предоставить другой подъем (см. Инструкции к п. 5.6).

5.6.18. Во всех соревнованиях Председатель жюри или главный судья должны назначить ответственного за ведение вручную протокола в качестве резервного документа.

5.6.19. Председатель жюри проверяет и подписывает рабочий протокол.

5.7. СУДЬИ НА ПОМОСТЕ

5.7.1. Главной задачей судей на помосте является судейство подъемов штанги, выполняемых спортсменами.

5.7.2. На всех соревнованиях назначаются четыре судьи на помосте для каждой группы. Позиции судей: один центральный судья, два боковых судьи и один резервный судья. Судьи внутри одной группы должны выполнять обязанности, чередуя по кругу свои позиции. Каждая группа судей должна иметь двоих мужчин и двух женщин.

5.7.3. До начала соревнований судьи на помосте должны в сотрудничестве с другими судьями, находящимися при исполнении своих обязанностей, проверить:

- что необходимый спортивный инвентарь соответствует настоящим Правилам;

- что все спортсмены взвешиваются в течение установленного времени в пределах границ своих весовых категорий, в которых они допущены к участию в соревнованиях.

5.7.4. Во время соревнований судьи на помосте следят за тем:

- что вес штанги соответствует весу, объявленному судьей-ведущим секретарем;

- что только спортсмен или ассистенты передвигают штангу в новую позицию на соревновательном помосте; запрещается представителю команды выходить на помост и двигать, поправлять или чистить штангу. При проведении соревнований дистанционно, представителю команды разрешается выходить на помост и двигать, поправлять или чистить штангу;

- если спортсмен во время выполнения упражнения передвигается в позицию, где обзор судей нарушается, заинтересованные судьи на помосте могут передвинуться в позицию, из которой подъем может быть обозреваем корректно. Если судьи на помосте изменяют позицию, они должны взять с собой красный и белый флажки для того, чтобы вынести свое решение, как только подъем будет выполнен;

- что Правила и Инструкции в пункте 7.4.5 выполняются (на взвешивании).

Примечание: Спортсмены с нарушением зрения, допущенные к соревнованиям, могут быть сопровождаемы тренером/проводником, чтобы

помочь им в принятии стартовой позиции. Тренер/проводник должны покинуть помост до того, как спортсмен начнет подъем.

5.7.5. Трое судей на помосте имеют равные права в судействе подъема. Они выполняют это посредством системы световой сигнализации судей на помосте в соответствии с процедурами, указанными в пункте 8.8.1 Правил и Инструкций. Судьи на помосте должны быть уверены, что позволяют спортсмену использовать все возможности для выполнения упражнения. Как только судья на помосте уверен, что спортсмен выполнил упражнение, он/она показывает решение, давая соответствующий сигнал. При проведении соревнований дистанционно, спортсмен самостоятельно решает, когда опустить штангу.

5.7.6. Как только судья на помосте произвели судейство подъема, считая, что «Подъем засчитан», он/она немедленно нажимает белую кнопку на контрольной панели.

5.7.7. Как только судья на помосте произвел(а) судейство подъема, считая, что «Подъем не засчитан», он/она немедленно нажимает красную кнопку на контрольной панели. Любой судья на помосте, который видит ошибку или неудачу во время выполнения подъема, должен немедленно нажать красную кнопку.

5.7.8. Подъем является удачным («Подъем засчитан») когда загораются два или три белых света; подъем является неудачным («Подъем не засчитан»), когда загораются два или три красных света.

5.7.9. Решение судей на помосте обжалованию не подлежит, за исключением процедуры оспаривания.

5.7.10. Если система световой сигнализации для судей на помосте не работает, центральный судья на помосте дает сигнал «Опустить», и судьи на помосте выносят свои решения посредством маленьких флажков красного и белого цвета. Сигнал «Опустить» должен быть слышимым и видимым, то есть центральный судья на помосте должен сказать: «Опустить», и одновременно сделать отмашку рукой вниз. Прежде чем дать сигнал «Опустить», центральный судья на помосте должен убедиться в принятии решения двумя боковыми судьями на помосте. Подобным же образом, если один из боковых судей на помосте увидит серьезное нарушение во время выполнения упражнения, он поднимает красный флажок, чтобы обратить внимание на ошибку. Если есть согласие с его решением от другого бокового судьи на помосте или от центрального судьи на помосте, это составляет мнение большинства, и центральный судья на помосте останавливает упражнение и сигнализирует спортсмену, чтобы тот опустил штангу на

соревновательный помост (при проведении соревнований дистанционно, данный пункт Правил не используется).

5.7.11. Резервный судья на помосте должен сидеть на обозначенном месте в соревновательной зоне, быть готовым к вызову Председателем жюри.

5.7.12. Во время церемонии награждения судьи на помосте должны оставаться на своих местах.

5.8. СУДЬЯ - ТЕХНИЧЕСКИЙ КОНТРОЛЕР

(отсутствует при проведении соревнований дистанционно)

5.8.1. Судья - технический контролер назначается для оказания помощи главному судье соревнования и Председателю жюри в контроле за ходом проведения соревнования.

5.8.2. На чемпионате и первенствах России могут назначаться до двух судей - технических контролеров на каждую группу.

5.8.3. Обязанности судьи - технического контролера следующие:

- убедиться, что соревновательная зона и спортивный инвентарь соответствуют Правилам и Инструкциям.

- убедиться, что все исполняющие обязанности судьи носят соответствующую униформу и докладывать Председателю жюри о каких-либо несоответствиях со стороны судей.

- до начала соревнований инспектирует экипировку спортсменов и обеспечивает выполнение соответствующих Правил и Инструкций, если это необходимо. В случае если необходимо сделать коррекцию экипировки спортсменов или должна быть убрана смазка, и спортсмен уже вызывается, должны быть применены настоящие Правила.

- выводит спортсменов группы для представления в порядке стартовых номеров.

- выводит спортивных судей и других официальных лиц для представления.

- в ходе соревнований обеспечивает, чтобы только уполномоченные представители команды сопровождали спортсмена в соревновательную зону.

- контролирует, что правильный спортсмен в соответствии с объявлением судьи-ведущего секретаря выходит на соревновательный помост/подиум; даже во время установки веса штанги.

- обеспечивает, чтобы никто другой, а только вызванный спортсмен выполнял упражнение.

- контролирует чистку штанги и соревновательного помоста вместе с ассистентами.

- если требуется, помогает с распределением и корректным применением накладных номеров и булавок спортсменов в зоне разминки.

- если требуется, помогает персоналу антидопинговой организации.

- контролирует выполнение Правил и Инструкций в п. 7.4.5.

5.9. СТАРШИЙ СУДЬЯ НА ПЕРЕЗАЯВКАХ (См. Инструкции)

5.9.1. Основная обязанность старшего судьи на перезаявках – принимать или отклонять любые изменения, сделанные представителями команды/спортсменами в заявках подъемов в карточках спортсменов в соответствии с действующими Правилами и Инструкциями.

5.9.2. Старший судья на перезаявках сообщает посредством телефона или системы внутренней связи, или с помощью компьютерного программного обеспечения соответствующую информацию относительно принятых заявок или перезаявок персоналу по управлению ТИС.

5.9.3. Также может быть назначен, если это требуется, судья на перезаявках.

5.9.4. Осуществляет контроль и обеспечивает выполнение п. 7.4.5. Правил и Инструкций.

5.10. СУДЬЯ – ХРОНОМЕТРИСТ

5.10.1. На всех соревнованиях принимающая федерация /организационный комитет должны назначить хронометристов.

5.10.2. Судьи-хронометристы должны обладать удостоверением спортивного судьи.

5.10.3. Судья-хронометрист управляет таймером в соответствии с Правилами и Инструкциями.

5.10.4. В начале каждого подъема судья-хронометрист устанавливает и запускает таймер на одну минуту (60 секунд) или две минуты (120 секунд) (при проведении соревнований дистанционно используется таймер на одну минуту (60 секунд)) в соответствии с действующим пунктом 7.4 настоящих Правил и Инструкций. Таймер запускается с момента, когда судья-ведущий секретарь заканчивает объявление о подъеме или, когда вес штанги установлен, и ассистенты покинули помост, в зависимости от того, что будет последним. При проведении соревнований дистанционно спортсмену дается одна минута (60 секунд) для выполнения подъема.

5.10.5. Судья-хронометрист останавливает таймер сразу же, как только штанга отрывается от соревновательного помоста.

5.10.6. Судья-хронометрист перезапускает таймер, если штанга не достигает высоты коленей спортсмена.

5.10.7. За 10 (десять) минут до начала соревнования (представления спортсменов) хронометрист устанавливает и запускает таймер на 10 (десять) минут.

5.10.8. Для того, чтобы должным образом выполнять свои обязанности, судья-хронометрист работает в тесном сотрудничестве как с судьей-ведущим секретарем, так и с Председателем жюри (при проведении соревнований дистанционно, отсутствует).

5.11. СУДЬЯ-СЕКРЕТАРЬ НА ВЗВЕШИВАНИИ

5.11.1. Судья-секретарь является ответственным за проверку и упорядочение информации, необходимой для эффективного проведения соревнований и распространения требуемой подписанной информации.

5.11.2. Судья-секретарь должен взять под полный контроль комнату взвешивания и процесс, проводимый в ней.

5.11.3. По окончании процесса взвешивания секретаря могут попросить помогать в других функциональных направлениях обслуживания соревнования.

5.11.4. Все обязанности должны исполняться в тесном сотрудничестве с жюри, главным судьей соревнования и техническими контролерами.

При проведении соревнований дистанционно, обязанности должны исполняться в тесном сотрудничестве с ГСК.

5.11.5. Судья-секретарь контролирует взвешивание и распределяет обязанности среди судей в комнате взвешивания.

При проведении соревнований дистанционно, контролирует взвешивание и передает полученную информацию в секретариат.

5.11.6. Судья-секретарь назначает, контролирует, консультирует и/или распределяет как при взвешивании, так и в зоне разминки за 30 (тридцать) минут до начала соревнования следующее спортивное оборудование/принадлежности:

- разминочные помосты;
- проверяет аккредитации спортсменов и раздает пропуска спортсменов;
- пропуска для разминки;
- номера для спортсменов и булавки;
- пронумерованные наклейки для представителей команды (дополнительно).

5.11.7. Судья-секретарь осуществляет контроль и обеспечивает выполнение пункта 7.4.5 Правил и Инструкций.

5.12. СУДЬЯ-ВЕДУЩИЙ СЕКРЕТАРЬ

5.12.1. Обязанность судьи-ведущего секретаря - делать соответствующие объявления для эффективного проведения соревнований, для каждого подъема, включая (но не ограничиваясь):

- указания ассистентам для установки необходимого веса;

- фамилию и имя спортсмена;
- принадлежность к субъекту;
- номер подъема спортсмена;
- объявляет ассистентам вес штанги для следующего спортсмена;
- имя и фамилию готовящегося следующего спортсмена;
- об одном из решений судей на помосте - «Подъем засчитан» или «Подъем не засчитан».

5.12.2. Если требуется, может быть назначен помощник судьи-ведущего секретаря, в функции которого входят прием изменений веса от старшего судьи на перезаявках и информирование судьи-ведущего секретаря.

5.12.3. Судья-ведущий секретарь объявляет представление спортсменов и судей, а также делает все необходимые объявления, касающиеся хода соревнования.

5.12.4. Судья-ведущий секретарь, если время и ход соревнований позволяют, может делать и не относящиеся к спорту объявления для того, чтобы проинформировать публику или другие заинтересованные стороны.

5.12.5. Судья-ведущий секретарь проводит церемонию награждения в соответствии с Инструкциями к п. 10.2.

5.12.6. Если Технологическая и информационная система (ТИС) не используется, то судья-ведущий секретарь должен быть судьей не ниже первой категории.

6. ДОПОЛНИТЕЛЬНЫЙ ОБСЛУЖИВАЮЩИЙ ПЕРСОНАЛ

Судьям в соревнованиях помогает дополнительный обслуживающий персонал:

- персонал по управлению Технологической и информационной системой (ТИС);
- врач соревнований;
- ассистенты.

6.1. ВРАЧ СОРЕВНОВАНИЙ И АНТИДОПИНГОВЫЙ КОНТРОЛЬ

6.1.1. Медицинское обеспечение соревнований осуществляется в соответствии с приказом Министерства здравоохранения Российской Федерации от 23.10.2020 № 1144н «Об утверждении порядка организации оказания медицинской помощи лицам, занимающимся физической культурой и спортом (в том числе при подготовке и проведении физкультурных мероприятий и спортивных мероприятий), включая порядок медицинского осмотра лиц, желающих пройти спортивную подготовку, заниматься физической культурой и спортом в организациях и (или) выполнить нормативы испытаний (тестов) Всероссийского физкультурно-спортивного комплекса «Готов к труду и обороне» (ГТО)» и форм медицинских

заклучений о допуске к участию физкультурных и спортивных мероприятий».

6.1.2. Врач соревнований должен присутствовать на месте проведения соревнований от начала до конца соревнования.

6.1.3. Врач соревнований должен иметь информацию о местонахождении местных медицинских учреждений для возможного их использования и в случае необходимости помогать в процедуре проведения допинг-контроля.

6.1.4. Врач соревнований должен быть готов оказать первую медицинскую помощь в случае травмирования или заболевания участников соревнования.

6.1.5. Врач соревнований должен сотрудничать с врачами команд и консультировать представителей команд и спортсменов о возможности продолжения соревнований после полученной травмы.

6.1.6. Если два врача дежурят одновременно, один находится в зоне разминки, другой – в относительной близости к соревновательному помосту/подиуму.

6.1.7. Если необходимо, врачи команд также могут быть запрошены для оказания помощи врачу (врачам) соревнований. Если есть медицинская необходимость, спортсмен должен согласиться с врачом соревнований, оказывающим ему/ей медицинскую помощь.

6.1.8. Врач соревнований является ответственными в зоне соревнования; его ответственность заканчивается вне зоны соревнования.

6.1.9. В случае получения травмы спортсменом врач (врачи) соревнований должны дать оценку ситуации и решить, необходимо ли травмированного направить в местное медицинское учреждение или достаточно медицинской помощи врача команды. Если врача команды нет, то обязанность врача (врачей) соревнований – оказать первую медицинскую помощь или передать травмированного в одно из местных медицинских учреждений.

6.1.10. По решению врача соревнований спортсмен может быть отстранен от соревнований по медицинским показаниям, о чем составляется акт. Заключение врача оформляется письменно и передается Главному секретарю соревнований.

6.1.11. Все вопросы, касающиеся борьбы с применением допинга в тяжелой атлетике, должны регламентироваться Антидопинговыми правилами Федерации и процедурами, базирующимися на основных принципах Всемирного Антидопингового Кодекса, разработанного Всемирным Антидопинговым Агентством (ВАДА), и разработанных в

соответствии с ними Общероссийскими антидопинговыми правилами, утвержденными Министерством спорта Российской Федерации, а также на основании документов, выпускаемых Российским Антидопинговым Агентством.

6.1.12 Все лица (в том числе спортсмены, тренеры, руководители команд, врачи), участвующие в соревнованиях, проводимых под эгидой Федерации, должны быть полностью осведомлены относительно процедурных правил и требований антидопингового контроля, изложенных в документах, выпускаемых Российским Антидопинговым Агентством.

6.1.13. Употребление любых запрещенных лекарственных веществ, которые могут повлиять на выступление спортсмена, при отсутствии разрешения на их терапевтическое использование, сознательно либо иначе, категорически запрещено. Если подобное употребление имело место, спортсмен отстраняется от участия в соревнованиях, и это может привести к последующей дисквалификации.

6.2. АССИСТЕНТЫ

Обязанности ассистентов следующие:

- Устанавливать вес штанги в соответствии с Правилами и Инструкциями и указаниями судьи – ведущего секретаря.

- Проверять гриф штанги после каждого подъема, нет ли на нем крови; немедленно доводить до сведения судьи - технического контролера, о необходимости произвести соответствующую очистку.

- Действовать в качестве барьера для ограждения травмированных спортсменов; оказывать помощь врачу (врачам) соревнований, если это требуется.

- Очищать гриф штанги и соревновательный помост/подиум, если требуется и, если получено указание от судьи - технического контролера, во время и после соревнований.

Подготавливать пьедестал награждения для церемонии награждения по завершении соревнования.

- Разбирать штангу и укладывать диски в специальные кассетные стойки для них.

- Тщательно удалять кровь и другие загрязнения с грифа и соревновательного помоста, если это требуется и/или если получено указание от судьи - технического контролера.

- Обеспечивать надежную утилизацию загрязненных материалов.

- Очищать гриф штанги антисептическими средствами по завершении каждого подъема.

Примечание: ассистенты должны соблюдать общие предосторожности, надевать перчатки при выполнении своих обязанностей по очистке.

7. ОРГАНИЗАЦИЯ И ПРОВЕДЕНИЕ СОРЕВНОВАНИЙ

ПРОВЕДЕНИЕ СОРЕВНОВАНИЙ

(организация и проведение соревнований дистанционно см. в Инструкции)

7.1. ВЗВЕШИВАНИЕ (См. Инструкции)

7.1.1. Взвешивание спортсменов начинается за два часа до начала соревнований в соответствующей группе. Взвешивание длится в течение одного часа.

7.1.2. Как только спортсмен взвесился и официально зарегистрирован в пределах весовой категории, сопровождающему его представителю команды должны быть предоставлены пропуска в разминочную зону в соответствии со следующим порядком распределения:

- один спортсмен – три пропуска
- два спортсмена – четыре пропуска
- любой дополнительный спортсмен – два пропуска на спортсмена.

7.2. ПРЕДСТАВЛЕНИЕ (См. Инструкции)

7.2.1. Соревнования официально начинаются с представления спортсменов. После представления спортсменов и до представления судей включается таймер для обратного отсчета времени (десяти минут).

7.2.2. Спортсменов группы представляют в порядке стартовых номеров слева на право по отношению к судьям и жюри.

7.2.3. После представления судейской группы судьи предъявляют свои удостоверения Председателю жюри.

7.3. ХОД СОРЕВНОВАНИЯ

7.3.1. Вес штанги повышается последовательно. Спортсмен, заявивший самый легкий вес, вызывается первым для выполнения подъема. Как только объявленный вес штанги установлен и таймер начал отсчет времени, вес штанги не может быть уменьшен. Спортсмен или представитель команды должны следить за увеличением веса штанги и быть готовыми выполнить подъем веса, который они заявили. Это полная ответственность спортсмена/представителя команды.

7.3.2. Вес штанги должен быть всегда кратным 1 кг.

7.3.3. Автоматическая надбавка после каждого удачно выполненного подъема для одного и того же спортсмена должна быть 1 кг. Если подъем был неудачным, вес штанги автоматически остается тот же.

7.3.4. Минимальные веса, которые должны быть подняты на соревнованиях, следующие:

мужчины – 26 (двадцать шесть) кг: 20 кг гриф, замки и два диска по 0,5 кг;

женщины – 21 (двадцать один) кг: 15 кг гриф, замки и два диска по 0,5 кг.

7.3.5. Правило 20 кг (См. Инструкции)

- Суммарный вес первых подъемов в рывке и толчке не может быть меньше, чем полученный при уменьшении заявленной суммы двоеборья на 20 (двадцать) кг.

- Жюри обязано исключить спортсменов из соревнований, если это правило не было соблюдено.

- Указанное выше правило обычно именуется как «Правило 20 кг».

7.3.6. Порядок вызова (См. Инструкции)

При вызове спортсмена для выполнения подъема должны учитываться 4 (четыре) фактора в следующей последовательности по их приоритетности:

- вес штанги (первым вызывается спортсмен, заявивший наименьший вес);

- номер подъема (первым вызывается спортсмен, имеющий меньший номер подъема);

- последовательность/порядок предыдущего подъема (подъемов) (спортсмен, который раньше выполнил предыдущий подъем, вызывается первым);

- стартовый номер спортсмена (первым вызывается спортсмен, имеющий наименьший номер).

Для определения стартовых номеров см. Инструкции к п. 7.2 – Взвешивание.

7.3.7. Одна минута (60 секунд) предоставляется каждому спортсмену с момента его вызова и до начала выполнения попытки. По истечении 30 (тридцати) секунд звучит предупреждающий сигнал.

Если спортсмен выполняет два подъема подряд, ему предоставляется две минуты (120 секунд) для следующего подъема только в том случае, если между выполнением этих двух подъемов не был запущен таймер для вызова другого спортсмена.

Через 30 (тридцать) секунд после начала отведенного времени и за 30 (тридцать) секунд до его окончания звучит предупреждающий сигнал. Если по истечении отведенного времени спортсмен не оторвал штангу от помоста, чтобы выполнить подъем, то по этому подъему тремя судьями на помосте выносится решение «Подъем не засчитан».

Отсчет времени начинается от момента завершения объявления о подъеме и когда вес штанги установлен и ассистенты покинули помост, в зависимости от того, что будет последним. Таймер должен быть остановлен в случае, если кто-либо, кроме спортсмена, выходит на помост.

7.3.8. Объявленный вес должен быть немедленно показан на табло вызова (подъемов).

7.3.9. Если спортсмен желает увеличить или уменьшить выбранный ранее вес, представитель команды/спортсмен должен заявить об этом, подписав карточку перезаявок спортсмена. Для того чтобы увеличить вес, представитель команды/спортсмен должен подписать карточку перезаявок спортсмена до финального вызова (см. исключение в пункте 7.4.11. настоящих Правил и Инструкций). Для того чтобы уменьшить вес штанги, представитель команды/спортсмен должен заявить об этом, подписав карточку перезаявок спортсмена, до включения таймера для этого спортсмена.

Примечание: Любое изменение заявленных стартовых подъемов после взвешивания рассматривается как часть двух разрешенных перезаявок.

7.3.10. Финальный вызов – это сигнал, подаваемый таймером за 30 (тридцать) секунд до истечения отведенного времени.

7.3.11. Перед первым подъемом или между двумя подъемами представитель команды/спортсмен должен заявить и поставить свою подпись под следующим подъемом в карточке перезаявок спортсмена для заявки и автоматического увеличения веса, это предоставляет возможность сделать две перезаявки, установленные Правилами для каждого подъема.

Если представитель команды/спортсмен не сделает это до финального вызова, спортсмен будет вызван в соответствии с автоматической надбавкой.

В случае если спортсмен совершает подъем, следующую непосредственно за другой, на которую предоставляется две минуты, представитель команды/спортсмен должны заявить вес к следующему подъему в течение первых 30 (тридцати) секунд после вызова, даже если это автоматическая надбавка.

Неподача такой заявки влечет потерю разрешенных двух перезаявок. Спортсмен должен будет тогда сделать подъем веса, установленному как автоматическая надбавка.

7.3.12. Если представитель команды/спортсмен просит изменить вес в сторону увеличения, таймер останавливают на время изменения веса. После установки нового веса таймер запускают для продолжения отсчета оставшегося времени.

7.3.13. Представитель команды/спортсмен должны подписать карточку спортсмена, если они желают отказаться от выполнения в соревнованиях оставшихся им подъемов в рывке или толчке, или в двух упражнениях. Об этом должно быть заявлено, и в карточке перезаявок спортсмена должна быть поставлена подпись об отказе от выполнения соответствующего упражнения (упражнений).

Как только карточка перезаявок спортсмена подписана, снятие с соревнований становится официальным, и спортсмен не может снова участвовать в этих соревнованиях в указанных упражнениях. Судья-ведущий секретарь объявляет о снятии с соревнований данного спортсмена.

7.3.14. Во время соревнований только выполняющим свои обязанности судьям, уполномоченному персоналу, представителям команд, которым были выданы пропуска, и спортсменам, участвующим в соревнованиях данной группы, разрешается находиться в соревновательной зоне.

7.3.15. Только трем представителям команды, допущенным в соревновательную зону, разрешается оставаться в выделенной зоне/у выхода на соревновательный помост/подиум.

7.4. ПЕРЕРЫВ

7.4.1. После соревнования в рывке дается десятиминутный перерыв для разминки спортсменов к соревнованию в толчке.

7.4.2. Жюри по своему усмотрению и консультируясь с главным судьей соревнования, может сократить или увеличить продолжительность перерыва. В этом случае должно быть сделано соответствующее объявление.

8. МЕСТО ПРОВЕДЕНИЯ СОРЕВНОВАНИЙ, ОБОРУДОВАНИЕ И ДОКУМЕНТЫ

8.1. СОРЕВНОВАТЕЛЬНАЯ ЗОНА

В тяжелой атлетике к соревновательной зоне относится территория, включающая:

- тяжелоатлетический помост и подиум;
- столы для судьи на помосте, жюри и персонала по управлению Технологической и информационной системой (ТИС);
- зона разминки.

8.1.1. Соревновательный помост и подиум (См. Инструкции)

8.1.1.1. Все соревновательные упражнения должны выполняться на соревновательном помосте.

8.1.1.2. Соревновательный помост должна окружать свободная зона, размеры которой составляют 100 (сто) см. Эта зона должна быть ровной и освобожденной от каких-либо предметов, включая диски.

8.1.1.3. Если соревновательный помост располагается на подиуме, подиум должен соответствовать спецификации, указанной в Инструкциях к пункту.

8.1.1.4. Магнезия и канифоль должны быть предоставлены вблизи от соревновательного помоста, со стороны выхода спортсменов.

8.1.1.5. Чистящие и дезинфицирующие средства (антисептик, металлические проволочные щетки, тряпки, метла (веник), перчатки и другие чистящие материалы) должны быть предоставлены и аккуратно расположены вблизи от соревновательного помоста в доступности для ассистентов.

8.1.1.6. Носилки или специальный медицинский спинодержатель должны находиться вблизи соревновательного помоста или подиума.

8.1.1.7. Зона, доступная для представителей команд, должна быть определена в соревновательной зоне, но не на подиуме.

8.1.1.8. Соревнования могут проводиться на нескольких помостах одновременно.

8.1.2. Столы для судей и персонала по управлению ТИС

Расположение столов и стульев для судей и персонала по управлению ТИС является неизменным в течение всех соревнований.

8.1.2.1. Стол жюри

- Жюри располагается в месте, обеспечивающем ясный и свободный обзор соревновательного помоста и подиума.

- Стол жюри должен быть установлен на расстоянии максимум 1000 (одной тысячи) см от центра помоста между столами центрального и бокового судей и расположен на стороне выхода спортсменов.

- Организаторы должны предоставить платформы в качестве возвышения для жюри, если их обзору мешает высота подиума.

8.1.2.2. Столы судей

- Центральный судья должен сидеть на расстоянии 400 (четырёхсот) см, от переднего края соревновательного помоста до задней границы стола центрального судьи, и на одной линии с центром соревновательного помоста.

- Боковые судьи должны сидеть на той же линии и параллельно с центральным судьей на расстоянии 300-400 (от трехсот до четырехсот) см от центрального судьи. - Организаторы должны предоставить платформы в качестве возвышения для судей, если их обзору мешает высота подиума.

- Резервный судья сидит в месте расположения соревновательной зоны.

8.1.2.3. Стол врача соревнований

Стол и стул должны быть предоставлены врачу соревнований вблизи от точки выхода спортсменов на соревновательный помост и в зоне разминки соответственно плану места проведения соревнований.

8.1.2.4. Столы персонала по управлению ТИС

- Для персонала по управлению ТИС должны быть предоставлены в необходимом количестве столы и стулья, и расположенные на стороне выхода спортсменов на соревновательный помост.

8.1.2.5. Позиция ассистентов:

- Ассистенты должны иметь предназначенное для них место со стульями на противоположной стороне от точки выхода спортсменов на соревновательный помост/подиум.

8.1.2.6. Стол официальных лиц Федерации:

- На чемпионате, Кубке и первенствах России должны быть обеспечены стол и стулья для трех-пяти персон, расположенные симметрично столу жюри.

8.2. ЗОНА РАЗМИНКИ

8.2.1. С целью подготовки к соревнованиям спортсменам должна быть предоставлена зона разминки, расположенная в непосредственной близости к соревновательному помосту/подиуму в соответствии с планом места проведения соревнований.

Разминочная зона должна быть оснащена следующим оборудованием:

- необходимым количеством пронумерованных разминочных помостов (номера начинаются от 1 (одного));

- штангами, магниезией, канифолью и т.д. в соответствии с количеством соревнующихся спортсменов разминочных помостов;

- динамиками громкоговорителя, связанными аудиосистемой с микрофоном судьи-ведущего секретаря;

- соревновательным табло, отражающим реальный процесс соревнований;

- табло подъемов;

- дисплеем официального таймера;

- монитором или экраном с видеовоспроизведением происходящего на соревновательном помосте;

- столами для старшего судьи на перезаявках и врача соревнований;

- водой/прохладительными напитками;

- льдом для травмированных спортсменов;

- другими оперативными столами, если они требуются;

- туалетной комнатой (предпочтительно).

8.3. ДОПОЛНИТЕЛЬНЫЕ ПОМЕЩЕНИЯ

8.3.1. Следующие дополнительные помещения должны быть предусмотрены на месте проведения соревнований:

- комната для проведения отбора допинг-проб;

- раздевалки с душем;
- сауна;
- зона отдыха спортсменов;
- комната (комнаты) секретариата;
- комната оказания первой медицинской помощи/медицинская комната;
- комнаты для проведения заседаний и переговоров;
- комната для официальных лиц;
- пресс-центр;
- комната судей;
- место тренировок (допустимо расположение в другом месте, но предпочтительно на месте проведения соревнований);
- комната взвешивания и комната контрольного взвешивания.

8.3.2. Только разрешенные Федерацией профессиональные камеры, записывающая аппаратура и издающая звуки аппаратура разрешены на месте проведения соревнований, включая соревновательную зону и дополнительные помещения.

8.4. СПОРТИВНОЕ ОБОРУДОВАНИЕ

8.4.1. На соревнованиях может использоваться только разрешенное (лицензированное) ИВФ или Федерацией спортивное оборудование.

8.4.2. Помост (См. Инструкции)

8.4.2.1. Два типа помостов разрешены Федерацией для использования: соревновательные и тренировочные/разминочные. Оба типа помостов должны отвечать утвержденным требованиям.

8.4.2.2. Соревновательный помост:

- квадратный;
- размером 400 (четыреста) см с каждой стороны;
- высота 6-10 (от шести до десяти) см.

8.4.2.3. Тренировочный/разминочный помост:

- размером 300 (триста) см шириной;
- размером 250-300 (от двухсот пятидесяти до трехсот) см длиной.

8.4.3. Штанга (См. Инструкции)

8.4.3.1. Штанга состоит из следующих частей:

- грифа;
- дисков;
- замков.

8.4.3.2. Гриф. (См. Инструкции)

В соревнованиях используются четыре типа грифов: мужские, женские и два детских.

Все типа грифов должны отвечать следующим утвержденным ИВФ или Федерацией требованиям:

- Мужской гриф весит 20 (двадцать) кг.
- Женский гриф весит 15 (пятнадцать) кг.
- Детский гриф 10 (десять) кг.
- Детский гриф 5 (пять) кг.

8.4.3.3. ДИСКИ. (См. Инструкции)

Два типа дисков утверждены ИВФ или Федерацией для использования: соревновательные и тренировочные.

Оба типа дисков должны отвечать следующим требованиям спецификации:

- Соревновательные диски с соответствующим цветом окраски:

25 кг красные	2,5 кг красные
20 кг синие	2 кг синие
15 кг желтые	1,5 кг желтые
10 кг зеленые	1 кг зеленые
5 кг белые	0,5 кг белые.

- **Тренировочные диски:**

- цветного производства, как указано выше;
- могут быть произведены в черном цвете с соответствующей окраской обода и с маркировкой «Тренировочные».

8.4.3.4. ЗАМКИ. (См. Инструкции)

Для закрепления дисков на грифе каждая штанга должна быть оснащена замками. Замки должны отвечать следующим требованиям спецификации:

- два замка для каждой штанги;
- вес каждого замка 2,5 кг.

8.4.3.5. Соревновательные диски должны использоваться на соревновательном помосте, а также в зоне разминки.

8.4.3.6. Тренировочные диски могут использоваться только в тренировочных залах.

8.5. ПОРЯДОК УСТАНОВКИ ВЕСА (См. Инструкции)

Диски устанавливаются и закрепляются на концах штанги. Сначала надеваются самые тяжелые диски, далее в порядке уменьшения веса дисков к концу штанги. Диски должны устанавливаться таким образом, чтобы судьи на помосте и жюри могли определить вес каждого диска.

8.5.1. Необходимое количество мужских и женских штанг в полном наборе и дополнительные диски должны быть предоставлены для каждого соревнования.

8.6. ВЕСЫ (См. Инструкции)

8.6.1. На соревнованиях требуется несколько идентичных весов.

8.6.2. Весы должны иметь сертификат (свидетельство) с датой поверки в пределах одного года до даты соревнований.

8.6.3. Весы для взвешивания атлетов должны быть электронными, цифровыми, показывать вес с двумя десятичными знаками после запятой и иметь предел измерения не менее 200 кг.

8.7. НАКЛАДНЫЕ НОМЕРА СПОРТСМЕНОВ / ПРОПУСКА СПОРТСМЕНОВ / ПРОПУСКА В РАЗМИНОЧНУЮ ЗОНУ

(См. Инструкции)

8.7.1. Накладные номера спортсменов носят спортсменами на костюме для их идентификации во время соревнований. Накладные номера выдаются спортсменам каждой группы с указанием стартовых номеров.

8.7.2. Пропуска спортсменов выдаются спортсменам, соревнующимся в каждой группе, и они действительны только для указанной группы.

8.7.3. Пропуска в разминочную зону носят для идентификации представителей команд во время соревнований. Пропуска в разминочную зону выдаются представителям команд в каждой группе, и они действительны только для указанной группы.

8.8. ТЕХНОЛОГИЧЕСКАЯ И ИНФОРМАЦИОННАЯ СИСТЕМА (ТИС)

ТИС – это комплексное и интегрированное соревновательное управляющее приложение, включающее компьютерное программное обеспечение управлением соревнований и следующую аппаратуру:

8.8.1. СИСТЕМА СВЕТОВОЙ СИГНАЛИЗАЦИИ СУДЬИ НА ПОМОСТЕ (См. Инструкции)

8.8.2. Система световой сигнализации судей – это техническое устройство, посредством которого судьи осуществляют судейство соревновательных упражнений.

8.8.3. Система световой сигнализации судей состоит из одного контрольного пульта для каждого из трех судей и контрольного блока для жюри.

8.8.4. Каждый судья на помосте должен дать сигнал «Опустить» нажатием белой кнопки для решения «Подъем засчитан» или красной кнопки для решения «Подъем не засчитан» в соответствии с действующими Правилами.

8.8.5. Когда двое судей вынесут идентичное решение, спортсмену дается визуальный и звуковой сигнал «Опустить» штангу на соревновательный помост.

8.8.6. Если один из судей нажмет белую кнопку, а другой судья нажмет красную кнопку, в то время как третий судья не нажмет никакую кнопку, последний услышит прерывистый звуковой сигнал, исходящий из контрольного пульта, требующий принятия решения.

8.8.7. Этот сигнал является только напоминающим для судей; судьи должны быть уверены в своем решении, является ли подъем засчитанным или не засчитанным. Сигнал не должен торопить судью в принятии решения. Если два белых света или два красных света будут даны двумя из трех судей, и сигнал «Опустить» будет увиден или услышан, судье, который не принял решения, будет дано напоминание посредством прерывистого звукового сигнала о том, что необходимо принять решение.

8.8.8. Через 3 секунды после вынесения решения тремя судьями загорается «световое табло решения судей», показывая индивидуальные решения судей соответствующим светом - красным или белым. «Световое табло решения судей» остается включенным в течение как минимум трех секунд.

8.8.9. После визуального и звукового сигнала «Опустить» и до загорания лампочек решения судей, в распоряжении судей имеются 3 секунды для изменения их решения. Если судьи просрочат 3 секунды, они должны поднять маленький флажок, который был им предоставлен для изменения решения.

8.8.10. Когда сигнал «Опустить» был дан, и на световом табло решения судей высветилось решение каждого судьи, но спортсмен не опустил штангу, центральный судья на помосте должен дать команду «Опустить» голосом и сигналом руки, чтобы тот опустил штангу на соревновательный помост.

8.8.11. Во время соревнований жюри контролирует работу судей посредством контрольного блока. Каждое решение судей может быть верифицировано, так как их световые решения немедленно загораются на контрольном блоке.

Медленные или быстрые решения, или непринятие решения (решений) могут быть идентифицированы для немедленных или последующих действий. Если жюри желает вызвать какого-либо из судей к столу жюри, Председатель жюри осуществляет это нажатием кнопки на контрольной панели, которая дает звуковой сигнал вызываемому судье.

8.9. КОНТРОЛЬНЫЙ БЛОК ЖЮРИ (См. Инструкции)

Члены жюри выносят свои решения в каждом подъеме, используя оборудование, находящееся на столе жюри. У каждого члена жюри есть пульт с красной и белой кнопкой.

8.10. СИСТЕМА КОММУНИКАЦИЙ

Система внутренней или телефонной связи должна быть предоставлена для прямой коммуникации между жюри, персоналом по управлению ТИС и старшим судьей на перезаявках.

8.11. ТАЙМЕР (См. Инструкции)

Должен использоваться электронный таймер с обратным отсчетом времени с интервалом в 1 секунду. Таймер должен обладать возможностью включаться в любое время до 15 (пятнадцати) минут.

8.12. ТАБЛО ПОДЪЕМОВ

Табло подъемов должно быть, как в соревновательной зоне, так и в зоне разминки.

На табло подъемов должна отображаться следующая информация:

- фамилия, имя спортсмена;
- наименование спортивной команды, за которую выступает спортсмен;
- вес штанги;
- номер подъема;
- стартовый номер спортсмена;
- решения судей на помосте, если они не отображаются отдельно на каком-нибудь другом табло;
- показания таймера, если они не отображаются отдельно на каком-нибудь другом табло.

8.13. ДЕМОНСТРАЦИОННОЕ ТАБЛО

8.13.1. Демонстрационное табло должно быть установлено в подходящем месте в соревновательной зоне как на месте проведения соревнований, так и разминки, чтобы записывать и демонстрировать ход соревнований и результаты в определенной категории, в которой проводятся соревнования.

8.13.2. Демонстрационное табло должно содержать следующую информацию для всех спортсменов, соревнующихся в группе и для первых трех из предыдущей группы:

- стартовый номер спортсмена по порядку;
- фамилию и имя каждого спортсмена соответственно указанному стартовому номеру;
- год рождения;
- наименование спортивной команды, за которую выступает спортсмен;
- три подъема в рывке;
- три подъема в толчке;
- сумму двоеборья;
- занятое место;
- индикацию вызываемого спортсмена.

8.13.3. Засчитанные и не засчитанные подъемы должны быть обозначены различно (зачеркиванием или цветом).

8.14. ИНФОРМАЦИЯ О РЕКОРДАХ

Рекорды в соревнующейся категории должны отображаться в соревновательной зоне. Информация о рекордах должна быть доступной в течение соревнования во всей группе и должна немедленно обновляться при установлении нового рекорда.

8.15. ВИДЕОЭКРАН (ЭКРАНЫ)

Видеоэкран (экраны) должны быть установлены в соревновательной зоне и в зоне разминки.

8.16. ОФИЦИАЛЬНЫЕ ДОКУМЕНТЫ

8.16.1. Формы заявок для участия в соревнованиях

8.16.1.1. Форма предварительной заявки согласно Приложению №1.

8.16.1.2. Форма окончательной заявки согласно Приложению № 1.

8.16.1.3. Форма дистанционной заявки согласно Приложению №2

8.16.2. Пакет стартовых списков

8.16.2.1. Пакет стартовых списков включает:

- программу соревнований, указывающую дату и время соревнований, группы;

- список судей и их распределение по группам;

- стартовые списки для каждой группы, включающие номера жеребьевки спортсменов, фамилии и имена, дату рождения, наименование субъекта Российской Федерации, за который выступает спортсмен, заявленные суммы двоеборья.

8.16.2.2. Форма стартовых списков согласно Приложению № 3.

8.16.3. Протокол взвешивания

8.16.3.1. Выпускаемый для каждой группы протокол взвешивания должен содержать следующую информацию для всех спортсменов:

- номер жеребьевки;

- фамилию и имя спортсмена;

- дату рождения;

- наименование субъекта Российской Федерации, за который выступает спортсмен;

- заявочную сумму двоеборья;

- собственный вес спортсмена;

- начальные подъемы в рывке и толчке;

- подписи судей, присутствующих на взвешивании.

8.16.3.2. Форма протокола взвешивания согласно Приложению № 4.

8.16.4. Карточка перезаявок спортсмена

8.16.4.1. Карточка перезаявок спортсмена выпускается для каждого спортсмена и является официальным документом, содержащим информацию о спортсмене, подъеме и подписи представителя команды/спортсмена.

Каждая карточка перезаявок спортсмена содержит следующую информацию о спортсмене:

- фамилию и имя;
- дату рождения;
- наименование субъекта Российской Федерации, за который выступает спортсмен;
- весовую категорию;
- группу, если она применяется;
- заявочную сумму двоеборья;
- стартовый номер, назначенный на взвешивании.

8.16.5. Рабочий протокол

8.16.5.1. Рабочий протокол, написанный от руки или созданный на компьютере, является официальным документом, подтверждающим результаты соревнований в каждой группе. Он содержит следующую информацию о каждом спортсмене:

- стартовый номер;
- номер жеребьевки;
- фамилию и имя;
- дату рождения;
- наименование субъекта Российской Федерации, за который выступает спортсмен;
- собственный вес спортсмена;
- все подъемы в обоих упражнениях;
- сумму двоеборья;
- рекорды;
- подписи Председателя жюри или Главного судьи соревнования.

8.16.5.2. Засчитанные и не засчитанные подъемы должны быть обозначены различно (зачеркиванием, цветом или взятием в скобки).

8.16.5.3. Форма рабочего протокола согласно Приложению № 5.

8.16.6. Пакет итоговых результатов

8.16.6.1. Пакет итоговых результатов, выпущенный в печатной или электронной форме/цифровом формате раздается делегациям и всем заинтересованным сторонам по окончании соревнований. Он должен содержать:

- расписание;
- итоговый протокол согласно Приложению № 6;

- командные результаты, включая ранжирование команд по занятым местам, наименование субъекта Российской Федерации, за который выступает спортсмен, классификационные командные очки, количество спортсменов;

- новые рекорды, включая весовую категорию, фамилию и имя спортсмена, дату рождения, наименование субъекта Российской Федерации, за который выступает спортсмен; рекордный вес;

- рабочий протокол.

9. КЛАССИФИКАЦИЯ СПОРТСМЕНОВ И КОМАНД

(См. Инструкции)

9.1. Подведение итогов соревнований проводится:

- в личных соревнованиях;

- в личных соревнованиях с командным зачетом.

9.1.1. ЛИЧНАЯ КЛАССИФИКАЦИЯ СПОРТСМЕНОВ

Звание победителя присуждается за индивидуальные результаты в рывке, толчке и в сумме двоеборья (сумма лучших результатов в рывке и толчке). Спортсмены награждаются золотыми, серебряными и бронзовыми медалями за первое, второе и третье места, занятые соответственно в рывке, толчке и сумме двоеборья. Исключение составляет Кубок России, награждение по итогам которого проводится только в сумме двоеборья.

9.1.1.1. Факторы, учитываемые для классификации спортсменов в рывке и толчке:

1. Лучший результат: наибольший результат дает первое место; если они идентичные, тогда учитываются еще:

2. Номер подъема, в котором показан лучший результат: побеждает спортсмен, достигший лучшего результата раньше всех в соответствии с порядком вызова (п. 7.4.6).

9.1.1.2. Факторы, учитываемые для классификации спортсменов в сумме двоеборья:

1. Лучший результат: – наибольший результат дает первое место; если они идентичные, тогда учитываются еще:

2. Номер подъема, в котором показан лучший результат в толчке: побеждает спортсмен, достигший лучшего результата в сумме двоеборья раньше всех в соответствии с порядком вызова (п.7.4.6).

3. В случае равенства результатов в разных группах, спортсмены, которые соревновались раньше по времени, будут ранжированы выше, вне зависимости от номера подъема, в котором они достигли данных результатов. (См. Инструкции).

9.1.2. КОМАНДНАЯ КЛАССИФИКАЦИЯ

Классификация команд рассчитывается по сумме очков, набранных в соревнованиях каждым спортсменом, в соответствии со следующей шкалой:

1-е место - 28 очков	14-е место - 12 очков
2-е место - 25 очков	15-е место - 11 очков
3-е место - 23 очка	16-е место - 10 очков
4-е место - 22 очка	17-е место - 9 очков
5-е место - 21 очко	18-е место - 8 очков
6-е место - 20 очков	19-е место - 7 очков
7-е место - 19 очков	20-е место - 6 очков
8-е место - 18 очков	21-е место - 5 очков
9-е место - 17 очков	22-е место - 4 очка
10-е место - 16 очков	23-е место - 3 очка
11-е место - 15 очков	24-е место - 2 очка
12-е место - 14 очков	25-е место - 1
13-е место - 13 очков	очко

Спортсменам, занявшим места ниже 25-го, очки не начисляются.

9.1.2.1. На чемпионатах, первенствах России и других соревнованиях (за исключением Кубка России) командный зачет подводится по сумме очков, начисляемых спортсменам за занятое место в рывке, толчке и сумме двоеборья. Очки начисляются спортсменам, выступающим в командном зачете. На Кубке России командный зачет подводится по сумме очков, начисляемых спортсменам за занятое место в сумме двоеборья.

9.1.2.2. В случае равенства набранных очков преимущество отдается команде, имеющей более высокие места спортсменов в видах программы.

9.1.2.3. Спортсмены, получившие нулевые оценки в рывке, не исключаются из соревнований, им разрешается продолжить соревнование в толчке, и при удачном завершении соревнований они получают очки для командного зачета в соответствии с занятым местом в толчке. Спортсмены не получают очки за сумму двоеборья. Исключение составляют соревнования, в которых итоги подводятся только по сумме двоеборья. В этом случае спортсмены, получившие нулевые оценки в рывке, снимаются с соревнований и не могут их продолжать в толчке. Таким спортсменам, также, как и спортсменам, получившим нулевые оценки в толчке, очки для командного зачета начислены не будут.

9.1.2.4. Спортсмены, удачно выступившие в рывке, но получившие нулевую оценку в толчке, получают очки для командного зачета в

соответствии с местом, занятым в рывке, но не получают очки за сумму двоеборья.

10. ЦЕРЕМОНИИ (См. Инструкции)

10.1. Церемония открытия

В начале всех соревнований в соответствии с Инструкциями к пункту 10.1 и договоренностями Федерации с принимающей федерацией (организационным комитетом) проводится церемония открытия.

10.2. Церемония награждения

В заключение соревнований в каждой весовой категории в соответствии с Инструкциями к пункту 10.2 проводится церемония награждения.

10.3. Церемония закрытия

В заключение соревнований в соответствии с Инструкциями к пункту 10.3 и договоренностями Федерации с принимающей федерацией (организационным комитетом) проводится церемония закрытия.

11. РЕКОРДЫ

11.1. Рекорд – это подъем штанги, вес которой превышает предыдущий рекорд как минимум на 1 кг.

11.2. Федерация признает и регистрирует рекорды России в возрастных категориях: юноши и девушки, юниоры и юниорки, мужчины и женщины в каждой весовой категории в рывке, толчке и двоеборье.

11.3. Юноши и девушки могут устанавливать рекорды для юношей и девушек, юниоров и юниорок, женщин и мужчин.

11.4. Юниоры и юниорки могут устанавливать рекорды для юниоров и юниорок, женщин и мужчин.

11.5. Мужчины и женщины могут устанавливать рекорды для мужчин и женщин.

11.6. Рекорды должны быть зарегистрированы в протоколе регистрации рекордов, который включает следующую информацию:

- наименование соревнования, дату и место проведения;
- фамилию и имя спортсмена;
- вес рекорда;
- дисциплина (рывок, толчок или двоеборье);
- тип рекорда (возрастную категорию, весовую категорию).

11.7. Если два или более спортсмена достигли одного и того же результата, и новый рекорд установлен, обладателем нового рекорда является спортсмен, который выполнил подъем первым, независимо от порядка соревнований, если они разделены на группы.

11.8. Рекорды утверждаются, если спортсмены успешно прошли допинг-контроль в соответствии с Антидопинговыми правилами Федерации.

2. ПРОТЕЗИРОВАНИЕ КОНЕЧНОСТЕЙ

12.1. Протезирование конечностей разрешается.

12.2. Протезирование конечности (конечностей) не должно усиливать или быть способным сохранять энергию, которая может быть использована во время выполнения упражнений.

ИНСТРУКЦИИ**ИНСТРУКЦИИ к п. 3.2.
ВЕСОВЫЕ КАТЕГОРИИ****Мужчины и юниоры**

55 кг \leq 55.00	96 кг 89.01 – 96.00
61 кг 55.01 – 61.00	102 кг 96.01 – 102.00
67 кг 61.01 – 67.00	102 + кг > 102.00
73 кг 67.01 – 73.00	109 кг 102.01 – 109.00
81 кг 73.01 – 81.00	109 + кг > 109.00
89 кг 81.01 – 89.00	

Юноши

(13-17 лет), (13-15 лет)

49 кг \leq 49.00	81 кг 73.01 - 81.00
55 кг 49.01 – 55.00	89 кг 81.01 - 89.00
61 кг 55.01 – 61.00	96 кг 89.01 - 96.00
67 кг 61.01 – 67.00	102 кг 96.01 - 102.00
73 кг 67.01 – 73.00	102 + кг > 102.00

Юноши

(10-12 лет)

33 кг \leq 33.00	49 кг 45.01 - 49.00
35 кг 33.01 – 35.00	55 кг 49.01 - 55.00
37 кг 35.01 – 37.00	61 кг 55.01 - 61.00
41 кг 37.01 – 41.00	67 кг 61.01 - 67.00
45 кг 41.01 – 45.00	67+ кг > 67.00

Женщины и юниорки

45 кг \leq 45.00	76 кг 71.01 – 76.00
49 кг 45.01 – 49.00	81 кг 76.01 – 81.00
55 кг 49.01 – 55.00	81 + кг > 81.00
59 кг 55.01 – 59.00	87 кг 81.01 – 87.00
64 кг 59.01 – 64.00	87+ кг > 87.00
71 кг 64.01 – 71.00	

Девушки

(13-17 лет), (13-15 лет)

40 кг ≤ 40.00	64 кг 59.01 – 64.00
45 кг 40.01 – 45.00	71 кг 64.01 – 71.00
49 кг 45.01 – 49.00	76 кг 71.01 – 76.00
55 кг 49.01 – 55.00	81 кг 76.01 – 81.00
59 кг 45.01 – 59.00	81+ кг > 81.00

Девушки

(10-12 лет)

29 кг ≤ 29.00	
31 кг 29.01 – 31.00	40 кг 37.01 – 40.00
33 кг 31.01 – 33.00	45 кг 40.01 – 45.00
35 кг 33.01 – 35.00	49 кг 45.01 – 49.00
37 кг 35.01 – 37.00	55 кг 49.01 – 55.00
	55+ кг > 55.00».

ИНСТРУКЦИИ к п. 5.6.**ЖЮРИ**

Порядок принятия решений по подъемам вследствие ошибок при установке веса штанги:

1. Если был установлен меньший вес, чем указанный спортсменом, спортсмен имеет право, если он желает согласиться с принятым решением по подъему, если подъем был удачным, а вес штанги был установлен кратно 1 кг, или отказаться от нее. Если он отказывается от выполненного подъема, спортсмену предоставляется дополнительный подъем веса штанги, который был на самом деле заявлен.

2. Если установленный вес штанг не был кратным 1 кг, а подъем был засчитан (за исключением случая, указанного ниже), спортсмен может признать подъем с меньшим весом, кратным 1 кг, или отказаться от нее. Если спортсмен отказывается от подъема, то ему/ей предоставляется дополнительный подъем к заявленному весу. Во 2-м или 3-м подъеме, если спортсмен просит установить вес на 1 кг больше, чем в предыдущем подъеме (подъемах), но вес штанги установлен только на 0,5 кг больше, спортсмен автоматически получает дополнительный подъем к заявленному весу.

3. Если установлен больший вес штанги, чем заявленный спортсменом, спортсмен может признать этот подъем, если он был успешным и вес штанги был кратным 1 кг. Если подъем был не засчитанным, спортсмену автоматически предоставляется дополнительный подъем веса, который был им заявлен.

ИНСТРУКЦИИ к п.5.6.8

ТЕХНОЛОГИЯ ВОСПРОИЗВЕДЕНИЯ ВИДЕО

1. Требования к воспроизведению видео

а) Наличие не менее 4-х камер: Камеры располагаются вокруг подиума: 3 камеры у подиума фронтально должны находиться как можно ближе к трем сидящим судья на помосте, 4-ая камера - позади помоста, за ограничительной планкой задней части помоста. Три камеры, расположенные перед подиумом, должны размещаться на высоте 30 см над соревновательным помостом, а боковая камера должна находиться на высоте соревновательного помоста.

б) Видеосистема генерирует сигнал самостоятельно, однако ее необходимо подключить к табло или видео экрану, а также к телевизионному, телевещательному оборудованию, чтобы спортсмены, тренеры, зрители и телезрители могли увидеть повтор. Когда спортсмен или команда оспаривает решение, на видеоэкране или телевизоре должна появиться надпись «Оспаривание».

в) Наличие видеоархивов для последующего использования (например, для обучения судей, научного анализа, семинаров/образования и т.д.).

2. Видеосистема должна располагаться на столе жюри или поблизости; также на столе жюри должен находиться монитор (т.е. на столе жюри может находиться два монитора: монитор системы трансляции в режиме реального времени и монитор видео. Одно табло подъемов желательно установить рядом со ступенями подиума для следующего спортсмена.

3. Необходимо подготовить и обеспечить присутствие команды, обслуживающей видеотехнику, которое в случае оспаривания должна быстро и эффективно обеспечить просмотр видео.

4. Процедуру оспаривания может инициировать жюри (остановив соревнование) или спортсмен/ команда (путем подачи карточки оспаривания техническому контролеру) до запуска таймера для следующего подъема или до появления следующего вызванного спортсмена на подиуме, в зависимости от того, что наступит позднее.

После получения карточки оспаривания технический контролер немедленно останавливает соревнование.

5. Процесс воспроизведения видео должен контролироваться исключительно жюри. Жюри до запуска видео должно убедиться в состоятельности оспаривания.

6. Жюри по своему усмотрению также может инициировать процесс просмотра видео, если мнение большинства членов жюри расходится с мнением судей на помосте. Для инициации просмотра видео председатель жюри поднимает желтый флажок, чтобы привлечь внимание ведущего секретаря, технического контролера, к тому факту, что соревнование остановлено.

7. Количество повторов видео не ограничено, но жюри должны принять решение как можно быстрее.

8. Жюри может отменить решение судей после просмотра видео, только если за это проголосовало большинство членов жюри.

9. Оспаривание спортсменами.

9.1. Спортсмен/ команда может оспаривать только решение по собственным подъемам.

9.2. На взвешивании каждый спортсмен получает одну карточку оспаривания.

9.3. Если спортсмен/команда хочет оспорить решение судей на помосте или жюри, следует направить запрос на оспаривание ближайшему техническому контролеру путем вручения карточки оспаривания.

9.4. После получения запроса на оспаривание технический контролер показывает, что соревнование должно быть остановлено, чтобы он мог передать запрос на оспаривание председателю жюри.

9.5. Подать на оспаривание для одного спортсмена можно подать только один раз. Однако если жюри одобрило запрос на оспаривание, спортсмен/команда сохраняет право на подачу запроса.

9.6. По завершению оспаривания председатель жюри должен объявить о возобновлении соревнований.

9.7. Решение жюри по оспариванию, исходящее от самих членов жюри, является окончательным и не может быть оспорено спортсменами или официальными лицами.

ИНСТРУКЦИИ к п. 5.9.

СТАРШИЙ СУДЬЯ НА ПЕРЕЗАЯВКАХ

1. Судьи, поставленные для контроля за перезаявками спортсменов, называются старшими судьями на перезаявках и судьями на перезаявках.

Карточки спортсменов используются для записи веса каждой заявки спортсмена и подъемов в ходе соревнований. Каждый представитель команды/спортсмен должен подписать каждую заявку.

2. Судьи на перезаявках контролируют заявки и изменения заявленных весов, сделанные спортсменами и представителями команды для каждого подъема. Заявки с изменениями немедленно передаются персоналу по управлению ТИС, который информирует судью-ведущего секретаря, чтобы тот сделал соответствующее объявление.

3. Коммуникация между судьей на перезаявках и персоналом по управлению ТИС осуществляется посредством внутренней телефонной связи или непосредственно какими-либо другими утвержденными методами коммуникации.

4. Стол судьи на перезаявках должен быть открыт для доступа за 30 (тридцать) минут до начала представления спортсменов.

ИНСТРУКЦИИ к п. 7.1.

ВЗВЕШИВАНИЕ

1. Взвешивание проводится в комнате, оснащенной следующими предметами:

- официальными весами, расположенными в отгороженной от посторонних зоне
- стартовым списком, прикрепленным на входе в комнату взвешивания
- протоколом взвешивания
- карточками спортсменов
- пропусками для спортсменов
- пропусками в зону разминки для представителей команд
- постоянным набором канцелярских принадлежностей
- накладными номерами для спортсменов и безопасными булавками
- достаточным количеством столов и стульев для секретариата взвешивания
- контейнером для хранения аккредитационных документов спортсменов
- пронумерованными наклейками для представителей команд (не обязательно).

2. Секретариат взвешивания состоит из следующих лиц:

- секретаря (секретарей);
- назначенных судей;
- помощника секретаря (секретарей) (не обязательно);
- официального лица (лиц), отвечающего за взвешивание (не обязательно);

- помощника официального лица (лиц), отвечающего за взвешивание (не обязательно).

3. Каждый спортсмен в каждой группе должен быть взвешен в присутствии двух судей. Оба судьи должны быть того же пола, что и спортсмен.

4. Оба судьи проверяют вес спортсмена и предоставляют эту информацию секретарю посредством написанной от руки записки или электронной принтерной распечатки. Секретарь записывает собственный вес в карточку спортсмена и в протокол взвешивания.

5. Один представитель команды, имеющий соответствующие полномочия, может сопровождать спортсмена во время взвешивания. Если представитель команды не того пола, что спортсмен, он должен стоять в стороне от зоны, где находятся официальные весы.

6. Вес спортсмена должен быть записан вручную в точном соответствии с тем, как он был записан или указан на принтерной распечатке, если она доступна.

7. Спортсмены вызываются по одному в комнату взвешивания в соответствии с возрастанием номера жеребьевки. Спортсмены, не присутствующие в момент, когда называется их имя, будут взвешены в конце процедуры взвешивания.

8. Если различные весовые категории объединены в одну группу, порядок взвешивания должен быть по категориям, начиная с более легкой весовой категории.

9. Спортсмены должны предъявлять судье-секретарю на взвешивании удостоверение личности.

10. Спортсмены должны быть взвешены в тяжелоатлетическом костюме. Спортсмены не должны носить ботинки или носки, или какую-либо другую обувь во время взвешивания. Если вес спортсмена превышает весовую категорию, в которой он официально заявлен, из веса, показанного на весах, можно вычесть 250 граммов, чтобы учесть вес костюма. Если спортсмен находится в пределах официально заявленной весовой категории, его собственный вес будет записан так, как показано на весах.

Судья-секретарь и другие члены секретариата взвешивания подходящим образом отгорожены от фактического процесса взвешивания.

11. Спортсмены с протезированными конечностями должны быть взвешены с протезами. Вес спортсмена, если он носит протезы конечностей, считается собственным весом спортсмена.

12. Спортсмены имеют право носить ювелирные изделия, головные украшения и религиозные головные уборы во время взвешивания. Спортсмены не должны носить часы во время взвешивания.

13. Комната взвешивания должна быть обеспечена надлежащими гигиеническими условиями. Дезинфекционные чистящие средства и тряпки должны быть доступны для протирки весов, при желании и необходимости.

14. Спортсмен, который находится в пределах весовой категории, в которой он официально заявлен, взвешивается только один раз. Спортсмен, вес которого ниже или выше его официально заявленной весовой категории, может возвращаться в комнату взвешивания столько раз, сколько это необходимо, чтобы войти в свою весовую категорию. Повторно приходящий на взвешивание спортсмен не обязан следовать порядку очереди.

15. Спортсмен, которому не удалось войти в свою весовую категорию, в которой он официально заявлен, в течение отведенного на взвешивание времени, исключается из соревнований.

16. Во время взвешивания представитель команды или спортсмен должны подписать карточку спортсмена для того, чтобы подтвердить зарегистрированный собственный вес спортсмена и указать начальные подъемы в рывке и толчке, принимая во внимание п. 7.4.5 Правил и Инструкций. Любые последующие изменения указанных начальных подъемов считаются частью двух перезаявок веса.

17. Протокол становится доступным для всех заинтересованных сторон, как можно скорее после завершения взвешивания.

18. Как только спортсмен будет взвешен в пределах весовой категории, в которой он официально заявлен, ему выдается пропуск спортсмена, и сопровождающие его представители команды получают пропуска в зону разминки. Секретарь собирает документы для аккредитации. Только спортсменам и представителям команд разрешается доступ в зону разминки.

Для каждой группы устанавливаются следующие лимиты:

- один спортсмен – три пропуска на разминку;
- два спортсмена – четыре пропуска на разминку;
- каждый дополнительный спортсмен (для комбинированных категорий/соревнований) – два пропуска на разминку на каждого спортсмена.

19. После взвешивания спортсменам и/или представителям команды указывается расположение их разминочных помостов. Карточки пронумерованных разминочных помостов выделяются секретарем в конце взвешивания в соответствии со стартовым номером спортсмена.

В случае если от команды соревнуются более одного спортсмена в потоке или количество спортсменов превышает количество разминочных

помостов, технический контролер распределяет спортсменов по разминочным помостам с гибким подходом.

20. Секретарь следит за надежным сбором аккредитационных документов спортсмена и распределением пропусков для спортсменов.

21. По окончании взвешивания спортсмен получает стартовый номер. Спортсмен с наименьшим номером жеребьевки получает стартовый номер 1; далее все спортсмены получают стартовые номера по порядку в соответствии с номерами жеребьевки, от меньшего номера к большему.

Когда более одной весовой категории соревнуется в одной сессии, распределение стартовых номеров производится в прогрессии номеров жеребьевки по категориям, от меньшей категории к более высокой.

Пример:

Таблица № 3

Стартовый номер	Номер жеребьевки	Собственный вес	Фамилия, имя
1	3	55,50	ААААА Ааааа
2	27	55,00	БББББ Ббббб
3	54	56,00	ВВВВВ Ввввв
4	8	61,55	ГГГГГ Ггггг
5	19	62,00	ДДДДД Ддддд
6	142	61,04	ЕЕЕЕЕ Еееее

Накладные номера выдаются в соответствии со стартовым номером спортсмена и распределяются в последние 30 (тридцать) минут до начала соревнований.

Накладные номера спортсмена фиксируются булавками к костюму спортсмена. Расположение накладных номеров на левом или правом бедре определяется планировкой места проведения соревнований и расположением стола персонала по управлению ТИС.

Соответственно пронумерованные наклейки могут быть распределены среди представителей команд для облегчения различения их старшим судьей на перезаявках.

При проведении соревнований дистанционно взвешивание проводится согласно инструкции по проведению соревнований дистанционно.

ИНСТРУКЦИИ к п.7.2.

ПРЕДСТАВЛЕНИЕ

1. Если спортсмен не присутствует на представлении спортсменов, ему предлагается объяснить свое отсутствие Председателю жюри, который после

консультаций с Главным судьей соревнования вынесет дисциплинарное решение: предупреждение или последующие санкции.

2. После представления спортсменов представляются судьи в следующем порядке:

- центральный судья на помосте;
- боковые судьи на помосте;
- резервный судья на помосте;
- старший судья на перезаявках;
- судья-хронометрист;
- судья - технический контролер (контролеры);
- председатель жюри;
- члены жюри;
- резервный член жюри.

3. Если судья не присутствует на представлении, ему предлагается объяснить свое отсутствие Председателю жюри, который после консультаций с Президентом Федерации вынесет подходящее решение: предупреждение или последующие санкции.

4. Все судьи представляются стоя лицом к соревновательному помосту, за исключением жюри. По завершении представления судей представляется, сидящее за столом, жюри, начиная с Председателя жюри, как указано в протоколе.

5. Все судьи во время представления должны быть в пиджаках и с убранными аккредитациями, если иное не рекомендовано Председателем жюри.

При проведении соревнований дистанционно представление проводится согласно инструкции по проведению соревнований дистанционно.

ИНСТРУКЦИИ к п. 7.3.5.

ПРАВИЛО 20 КГ

1. Правило п. 7.4.5 применяется на всех соревнованиях.

2. Пример: Спортсмен допускается к соревнованиям с заявочной суммой двоеборья 200 кг. Суммарный вес первых подъемов в рывке и толчке должен быть равным или превышать 180 кг (например, 80 кг и 100 кг; 77 кг и 103 кг или любая другая комбинация).

3. Процедура применения правила 20 кг:

Секретарь соревнования и судьи на помосте (на взвешивании) являются первым пунктом контакта для правильного применения правила 20 кг во время взвешивания.

Другие ответственные лица за контроль и соблюдение заявочной суммы и начальных подъемов:

- старший судья на перезаявках и судья на перезаявках;
- судья - технический контролер;
- операторы персонала по управлению ТИС;
- главный судья соревнования;
- жюри.

Во всех случаях когда какой-либо спортсмен и представитель команды отказывается выполнять указания жюри или судьи, он снимается с соревнований.

Примечание: Ответственность за соблюдение заявочной суммы возлагается на спортсменов и представителей команд.

4. Если начальный вес не соответствует правилу 20 кг, любые из указанных выше ответственных лиц должны немедленно указать спортсмену и представителю команды на необходимость внесения соответствующего изменения.

5. Если первый подъем спортсмена в рывке производится к более легкому весу, чем требуется правилом 20 кг, спортсмен и представитель команды должны быть оповещены старшим судьей на перезаявках или судьей - техническим контролером, что вес в первом подъеме в толчке должен быть увеличен для того, чтобы выполнить правило.

6. Если спортсмен и представитель команды не сделают необходимое изменение веса для первого подъема в толчке и отказываются сделать это, спортсмен исключается из соревнований немедленно после отказа.

7. Если правило 20 кг не соблюдается спортсменом и представителем команды, и это оказалось незамеченным со стороны ответственных лиц, и спортсмен выполняет удачный подъем или неудачный, и ошибка замечается только после выполнения подъема, то какие-либо или все подъемы в толчке, которые не соответствуют правилу, должны быть признаны неудачными.

Спортсмен и представитель команды обязаны заявить вес штанги в соответствии с последовательностью заявок и правилом 20 кг, если для этого есть возможность в пределах трех подъемов в толчке. Дополнительные подъемы не предоставляются.

8. Если спортсмен и представитель команды не выполняют правило 20 кг, и это невыполнение замечается судьями в заключение соревнования, сумма двоеборья спортсмена будет недействительной и поэтому она будет удалена из окончательных результатов по требованию жюри.

ИНСТРУКЦИИ

к п.7.3.6. ПОРЯДОК ВЫЗОВА

и к п. 9. КЛАССИФИКАЦИЯ СПОРТСМЕНОВ И КОМАНД

Порядок вызова - это прогрессивный ход соревнований, который определяет, когда спортсмен вызывается для выполнения своего подъема.

Классификация спортсменов определяет ранг спортсменов в своей весовой категории.

Пример: 56 кг, группа «А» и группа «Б», мужчины.

Когда весовые категории разделены по группам, порядок соревнований групп является обратным алфавитному. (Например, группа «С» соревнуется первой, группа «В» - второй и группа «А» - последней).

Примечание: Цифры в скобках, в прилагаемой таблице № 2, указывают порядок вызова.

На нескольких помостах одновременно могут проводиться соревнования только в группах разных весовых категорий.

При проведении соревнований дистанционно, порядок проведения соревнований будет осуществляться согласно инструкции по проведению соревнований дистанционно.

Порядок вызова и квалификация спортсменов

Таблица № 4

Группа Б																				
Жребий	Номер	Имя	Рывок			Толчок			Сумма	Место										
			1	2	3	Рез-т	Место	1			2	3	Рез-т	Место						
3	1	A	400	(4)	400	(9)	100	(11)	100	7	420	(6)	120	(12)	120	5	220	6		
20	2	B	95	(3)	400	(8)	---	---	---	---	---	---	---	---	---	---	---	---		
102	3	C	400	(5)	100	(10)	405	(15)	100	6	420	(7)	120	(10)	425	(14)	120	3	220	5
199	4	D	90	(1)	100	(7)	105	(14)	105	1	445	(2)	445	(4)	115	(5)	115	9	220	3
251	5	E	94	(2)	101	(12)	405	(16)	101	4	110	(1)	115	(3)	120	(11)	120	4	221	2
289	6	F	100	(6)	404	(13)	405	(17)	100	5	120	(8)	425	(13)	425	(15)	120	2	220	4

Группа А																				
Жребий	Номер	Имя	Рывок			Толчок			Сумма	Место										
			1	2	3	Рез-т	Место	1			2	3	Рез-т	Место						
1	1	G	94	(3)	95	(6)	100	(12)	100	11	445	(3)	446	(8)	120	(12)	120	8	220	10
4	2	H	400	(7)	100	(10)	405	(16)	100	9	445	(4)	120	(10)	125	(14)	125	1	225	1
133	3	I	90	(2)	95	(5)	105	(15)	105	3	444	(2)	445	(6)	115	(7)	115	10	220	7
198	4	J	85	(1)	94	(4)	105	(14)	105	2	---	---	---	---	---	---	---	---	---	---
204	5	K	400	(8)	100	(11)	405	(17)	100	10	110	(1)	115	(5)	120	(11)	120	7	220	9
246	6	L	100	(9)	403	(13)	405	(18)	100	8	120	(9)	425	(13)	425	(15)	120	6	220	8

ИНСТРУКЦИИ к п. 8.1.1.**СОРЕВНОВАТЕЛЬНЫЙ ПОМОСТ И ПОДИУМ****1. Подиум должен иметь следующие характеристики:**

- быть прочной конструкции;
- минимальные размеры: 1000 (одна тысяча) x 1000 (одна тысяча) см;
- рекомендуемая минимальная высота, измеряемая от уровня, где расположены стулья судьи на помосте и жюри: 80 (восемьдесят) см;
- иметь ступеньки, соответствующие Международным строительным нормам, стандартам и надежно прикрепленные к подиуму
- иметь две ограничительные балки, прикрепленные к подиуму; ограничительные балки должны иметь следующие характеристики:
 - длина 500 (пятьсот) см;
 - максимальная высота 20 (двадцать) см;
 - максимальная ширина 20 (двадцать) см;
 - должны быть надежно закреплены спереди подиума, на расстоянии минимум 250 (двухсот пятидесяти) см от края соревновательного помоста;
 - должны быть надежно закреплены сзади подиума, на расстоянии минимум 200 (двухсот) см от края соревновательного помоста.

2. При проведении соревнований дистанционно подиум не требуется.

ИНСТРУКЦИИ к п. 8.4.**п. 8.4.2. ПОМОСТ****1. Соревновательный помост должен иметь следующие характеристики:**

- быть ровным;
- быть квадратным;
- иметь размеры: 400 (четыреста) см с каждой стороны;
- произведен или сооружен из твердых пород дерева и быть цельным или ламинированным, с использованием как максимум 20 (двадцати) шпунтовых досок;
 - доски из твердых пород дерева должны быть прикреплены друг к другу как минимум тремя стальными стержнями;
 - высота помоста – 6-10 (шесть-десять) см; (если помост расположен на подиуме, его высота должна выступать на 6-10 (шесть-десять) см над уровнем подиума);
 - иметь десятисантиметровую линию маркировки; (если пол вокруг помоста имеет схожий цвет покраски, верхний край помоста должен иметь отличающуюся цветную маркировку, обозначая край помоста).

2. Тренировочный или разминочный помост должен иметь следующие характеристики:

- иметь размеры: 300 (триста) см в ширину и от 250 (двухсот пятидесяти) до 300 (трехсот) см в длину;
- быть сделан из любого нескользящего материала покрытия;
- быть пронумерованным, начиная от одного.

3. При проведении соревнований дистанционно разрешается использование ровного помоста, отвечающего всем требованиям безопасности.

п. 8.4.3. ШТАНГА

1. Набор мужской штанги – 190 кг

- 1 х 20 кг гриф
- 2 х 25 кг диска
- 2 х 20 кг диска
- 2 х 15 кг диска
- 2 х 10 кг диска
- 2 х 5 кг диска
- 2 х 2,5 кг диска
- 2 х 2 кг диска
- 2 х 1,5 кг диска
- 2 х 1 кг диска
- 2 х 0,5 кг диска
- 2 х замка 2,5 кг

2. Набор женской штанги – 185 кг

- 1 х 15 кг гриф
- 2 х 25 кг диска
- 2 х 20 кг диска
- 2 х 15 кг диска
- 2 х 10 кг диска
- 2 х 5 кг диска
- 2 х 2,5 кг диска
- 2 х 2 кг диска
- 2 х 1,5 кг диска
- 2 х 1 кг диска
- 2 х 0,5 кг диск
- 2 х замка 2,5 кг

3. У соревновательного помоста или подиума должны быть следующие дополнительные диски:

- один набор дисков 5 кг полного размера [45 (сорок пять) см];
- один набор дисков 2,5 кг полного размера [45 (сорок пять) см].

к п. 8.4.3.2. МУЖСКОЙ ГРИФ (Рисунок № 1)

- изготовлен из хромированной стали
- с насечкой в секции захвата
- вес = 20 кг
- длина = 220 см
- внешние концы (втулки) = диаметр 5 см, длина 41,5 см
- секция захвата = диаметр 2,8 см, длина 131 см
- 2 секции захвата = 44,5 см; по 19,5 см от внутреннего конца втулки и полоской без насечки 0,5 см
- центр с насечкой = длина 12 см
- маркирован синим цветом на концах и в центре грифа

- допуск погрешностей = от +0.1% до - 0.05%
- диаметр внутреннего обода втулки = минимум 7.3 см, максимум 8.0 см
- концы штанги должны свободно вращаться.

ЖЕНСКИЙ ГРИФ (Рисунок № 1)

- изготовлен из хромированной стали
- с насечкой в секции захвата
- вес = 15 кг
- длина = 201 см
- внешние концы (втулки) = диаметр 5 см, длина 32 см
- секция захвата = диаметр 2,5 см, длина 131 см
- 2 секции захвата 42 см; по 19,5 см от внутреннего конца втулки и промежуточной полоской без насечки 0,5 см
- маркирован желтым цветом на концах и в центре грифа
- допуск погрешностей = от +0.1% до - 0.05%
- диаметр внутреннего обода втулки = минимум 6,3 см, максимум 7,5 см
- концы штанги должны свободно вращаться.

ДЕТСКИЙ ГРИФ

- Изготовлен из хромированного алюминия
- с насечкой в секции захвата
- вес = 10 кг
- длина = 202 см
- внешние концы (втулки) = диаметр 5 см, длина 41,5 см
- секция захвата = диаметр 2,8 см, длина 131 см
- 2 секции захвата = 44,5 см; по 19,5 см от внутреннего конца втулки и полоской без насечки 0,5 см
- центр с насечкой = длина 12 см
- маркирован синим цветом на концах и в центре грифа
- допуск погрешностей = от +0.1% до - 0.05%
- диаметр внутреннего обода втулки = минимум 7.3 см, максимум 8.0 см
- концы штанги должны свободно вращаться

ДЕТСКИЙ ГРИФ

- Изготовлен из хромированного алюминия
- с насечкой в секции захвата
- вес = 5 кг
- длина = 202 см
- внешние концы (втулки) = диаметр 5 см, длина 41,5 см
- секция захвата = диаметр 2,8 см, длина 131 см
- 2 секции захвата = 44,5 см; по 19,5 см от внутреннего конца втулки и полоской без насечки 0,5 см

- центр с насечкой = длина 12 см
- маркирован синим цветом на концах и в центре грифа
- допуск погрешностей = от +0.1% до - 0.05%
- диаметр внутреннего обода втулки = минимум 7.3 см, максимум 8.0 см
- концы штанги должны свободно вращаться.

Рисунок № 1

Мужской гриф

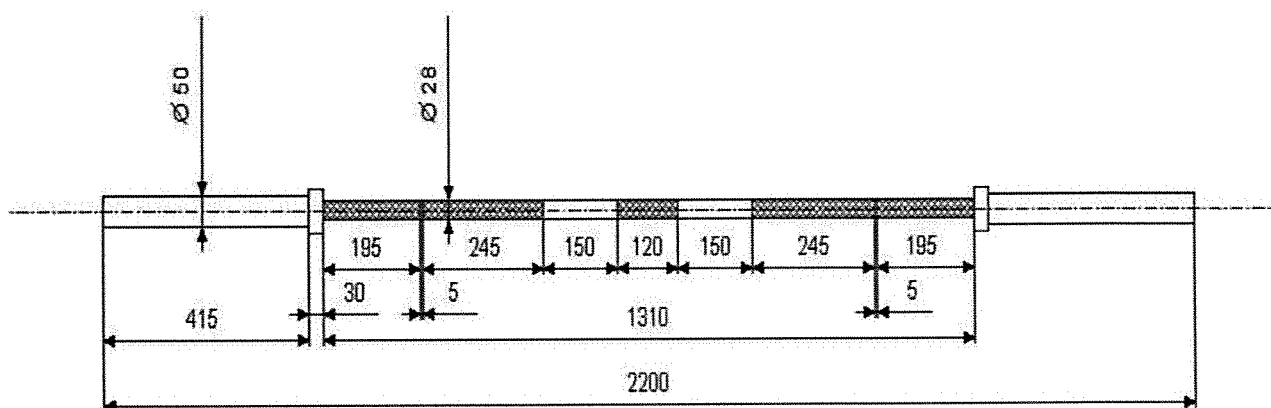

Женский гриф

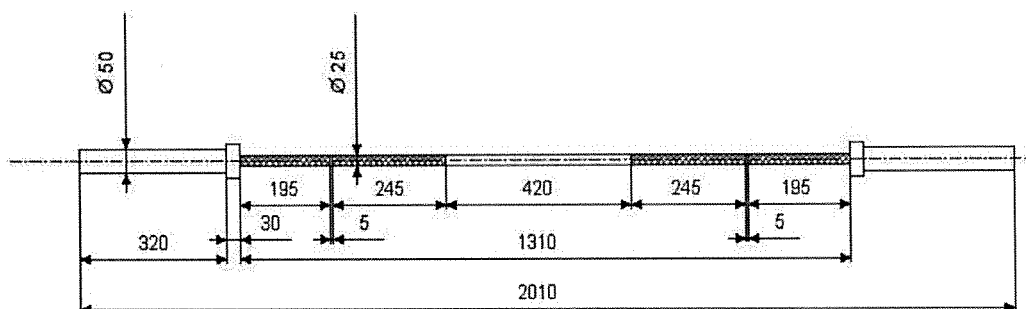

п.8.4.3.3. СОРЕВНОВАТЕЛЬНЫЕ ДИСКИ:

А. Диаметр

- диски ≥ 10 кг: 45 см \pm 0.1 см допускаемая погрешность
- диски < 10 кг ≤ 45 см \pm 0.1 см допускаемая погрешность

Б. Материал

- диски ≥ 10 кг обрешиненные или покрыты пластиком и окрашены соответствующим цветом с обеих сторон
- диски < 10 кг могут быть сделаны из металла или другого материала, одобренного ИВФ

В. Допускаемая погрешность

- диски > 5 кг: от + 0.1% до - 0.05%
- диски ≤ 5 кг от + 10 грамм до - 0 грамм каждый

Г. Маркировка

- все диски должны иметь четкую маркировку, указанного веса в кг

Д. Размеры дисков

Таблица 5

Вес	Максимальная толщина	Диаметр
25 кг	6,7 см	45 см
20 кг	5,4 см	45 см
15 кг	4,3 см	45 см
10 кг	3,5 см	45 см
5 кг	2,65 см	23 см – 26 см
2,5 кг	2,3 см	19 см – 22 см
2 кг	2,2 см	15,5 см – 19 см
1,5 кг	2,0 см	13,9 см – 17,5 см
1 кг	1,9 см	11,8 см – 16 см
0,5 кг	1,6 см	9,7 см – 13,7 см

ТРЕНИРОВОЧНЫЕ ДИСКИ:

- допускаемая погрешность = от + 0.8% до - 0.8%
- произведены в цвете, соответствующем весу, указанному в п. 8.4.3.3 Правил
- могут быть произведены в черном цвете с соответствующей окраской ободов и маркировкой «Тренировочные».

п.8.4.3.4. ЗАМКИ:

- из хромированной стали;
- отверстие = диаметр 5 см;
- могут быть спроектированы для установки малых дисков от 2 кг и менее как перед замком, так и за замком;
- ширина = максимум 7,0 см;
- допускаемая погрешность = от + 10 грамм до - 0 грамм каждый.

Ниже приведена таблица допусков – таблица № 6

ТАБЛИЦА ДОПУСКОВ

ВЕС	СОРЕВНОВАТЕЛЬНЫЙ		ТРЕНИРОВОЧНЫЙ		
	Гриф, кг	Min. kg	Max. kg	Min. kg	Max. kg
20		19.9900	20.0200	N / A	N / A
15		14.9925	15.0150	N / A	N / A
Диск, кг					
25		24.9875	25.0250	24.800	25.200
20		19.9900	20.0200	19.840	20.160
15		14.9925	15.0150	14.880	15.120
10		9.9950	10.0100	9.920	10.080
5		5.0000	5.0100	4.960	5.040
2.5		2.5000	2.5100	2.480	2.520
2		2.0000	2.0100	1.984	2.016
1.5		1.5000	1.5100	1.488	1.512
1		1.0000	1.0100	0.992	1.008
0.5		0.5000	0.5100	0.496	0.504
Замок, кг					
2.5		2.5000	2.5100	N / A	N / A

-0.05% / +0.1%

-0 g / +10 g

-0.8% / +0.8%

ИНСТРУКЦИИ к п. 8.5.**ПОРЯДОК УСТАНОВКИ ВЕСА****МУЖСКАЯ ШТАНГА**

26 кг - 0.5, замок	44 кг - 5, 2.5, 2, замок	62 кг - 15, 2.5, 1, замок
27 кг - 1, замок	45 кг - 10, замок	63 кг - 15, 2.5, 1.5, замок
28 кг - 1.5, замок	46 кг - 10, 0.5, замок	64 кг - 15, 2.5, 2, замок
29 кг - 2, замок	47 кг - 10, 1, замок	65 кг - 20, замок
30 кг - 2.5, замок	48 кг - 10, 1.5, замок	66 кг - 20, 0.5, замок
31 кг - 2.5, 0.5, замок	49 кг - 10, 2, замок	67 кг - 20, 1, замок
32 кг - 2.5, 1, замок	50 кг - 10, 2.5, замок	68 кг - 20, 1.5, замок
33 кг - 2.5, 1.5, замок	51 кг - 10, 2.5, 0.5, замок	69 кг - 20, 2, замок
34 кг - 2.5, 2, Замок	52 кг - 10, 2.5, 1, замок	70 кг - 20, 2.5, замок
35 кг - 5, замок	53 кг - 10, 2.5, 1.5, замок	71 кг - 20, 2.5, 0.5, замок
36 кг - 5, 0.5, замок	54 кг - 10, 2.5, 2, замок	72 кг - 20, 2.5, 1, замок
37 кг - 5, 1, замок	55 кг - 15, замок	73 кг - 20, 2.5, 1.5, замок
38 кг - 5, 1.5, замок	56 кг - 15, 0.5, замок	74 кг - 20, 2.5, 2, замок
39 кг - 5, 2, замок	57 кг - 15, 1, замок	75 кг - 25, замок
40 кг - 5, 2.5, замок	58 кг - 15, 1.5, замок	76 кг - 25, 0.5, замок
41 кг - 5, 2.5, 0.5, замок	59 кг - 15, 2, замок	77 кг - 25, 1, замок
42 кг - 5, 2.5, 1, замок	60 кг - 15, 2.5, замок	78 кг - 25, 1.5, замок
43 кг - 5, 2.5, 1.5, замок	61 кг - 15, 2.5, 0.5, замок	79 кг - 25, 2, замок

80 кг - 25, 2.5, замок	125 кг - 25, 25, замок	162 кг - 25, 25, 15, 2.5, 1, замок
81 кг - 25, 2.5, 0.5, замок	126 кг - 25, 25, 0.5, замок	163 кг - 25, 25, 15, 2.5, 1.5, замок
82 кг - 25, 2.5, 1, замок	127 кг - 25, 25, 1, замок	164 кг - 25, 25, 15, 2.5, 2, замок
83 кг - 25, 2.5, 1.5, замок	128 кг - 25, 25, 1.5, замок	165 кг - 25, 25, 20, замок
84 кг - 25, 2.5, 2, замок	129 кг - 25, 25, 2, замок	166 кг - 25, 25, 20, 0.5, замок
85 кг - 25, 5, замок	130 кг - 25, 25, 2.5, замок	167 кг - 25, 25, 20, 1, замок
86 кг - 25, 5, 0.5, замок	131 кг - 25, 25, 2.5, 0.5, замок	168 кг - 25, 25, 20, 1.5, замок
87 кг - 25, 5, 1, замок	132 кг - 25, 25, 2.5, 1, замок	169 кг - 25, 25, 20, 2, замок
88 кг - 25, 5, 1.5, замок	133 кг - 25, 25, 2.5, 1.5, замок	170 кг - 25, 25, 20, 2.5, замок
89 кг - 25, 5, 2, замок	134 кг - 25, 25, 2.5, 2, замок	171 кг - 25, 25, 20, 2.5, 0.5, замок
90 кг - 25, 5, 2.5, замок	135 кг - 25, 25, 5, замок	172 кг - 25, 25, 20, 2.5, 1, замок
91 кг - 25, 5, 2.5, 0.5, замок	136 кг - 25, 25, 5, 0.5, замок	173 кг - 25, 25, 20, 2.5, 1.5, замок
92 кг - 25, 5, 2.5, 1, замок	137 кг - 25, 25, 5, 1, замок	174 кг - 25, 25, 20, 2.5, 2, замок
93 кг - 25, 5, 2.5, 1.5, замок	138 кг - 25, 25, 5, 1.5, замок	175 кг - 25, 25, 25, замок
94 кг - 25, 5, 2.5, 2, замок	139 кг - 25, 25, 5, 2, замок	176 кг - 25, 25, 25, 0.5, замок
95 кг - 25, 10, замок	140 кг - 25, 25, 5, 2.5, замок	177 кг - 25, 25, 25, 1, замок
96 кг - 25, 10, 0.5, замок	141 кг - 25, 25, 5, 2.5, 0.5, замок	178 кг - 25, 25, 25, 1.5, замок
97 кг - 25, 10, 1, замок	142 кг - 25, 25, 5, 2.5, 1, замок	179 кг - 25, 25, 25, 2, замок
98 кг - 25, 10, 1.5, замок	143 кг - 25, 25, 5, 2.5, 1.5, замок	180 кг - 25, 25, 25, 2.5, замок
99 кг - 25, 10, 2, замок	144 кг - 25, 25, 5, 2.5, 2, замок	181 кг - 25, 25, 25, 2.5, 0.5, замок
100 кг - 25, 10, 2.5, замок	145 кг - 25, 25, 10, замок	182 кг - 25, 25, 25, 2.5, 1, замок
101 кг - 25, 10, 2.5, 0.5, замок	146 кг - 25, 25, 10, 0.5, замок	183 кг - 25, 25, 25, 2.5, 1.5, замок
102 кг - 25, 10, 2.5, 1, замок	147 кг - 25, 25, 10, 1, замок	184 кг - 25, 25, 25, 2.5, 2, замок
103 кг - 25, 10, 2.5, 1.5, замок	148 кг - 25, 25, 10, 1.5, замок	185 кг - 25, 25, 25, 5, замок
104 кг - 25, 10, 2.5, 2, замок	149 кг - 25, 25, 10, 2, замок	186 кг - 25, 25, 25, 5, 0.5, замок
105 кг - 25, 15, замок	150 кг - 25, 25, 10, 2.5, замок	187 кг - 25, 25, 25, 5, 1, замок
106 кг - 25, 15, 0.5, замок	151 кг - 25, 25, 10, 2.5, 0.5, замок	188 кг - 25, 25, 25, 5, 1.5, замок
107 кг - 25, 15, 1, замок	152 кг - 25, 25, 10, 2.5, 1, замок	189 кг - 25, 25, 25, 5, 2, замок
108 кг - 25, 15, 1.5, замок	153 кг - 25, 25, 10, 2.5, 1.5, замок	190 кг - 25, 25, 25, 5, 2.5, замок
109 кг - 25, 15, 2, замок	154 кг - 25, 25, 10, 2.5, 2, замок	191 кг - 25, 25, 25, 5, 2.5, 0.5, замок
110 кг - 25, 15, 2.5, замок	155 кг - 25, 25, 15, замок	
111 кг - 25, 15, 2.5, 0.5, замок	156 кг - 25, 25, 15, 0.5, замок	
112 кг - 25, 15, 2.5, 1, замок	157 кг - 25, 25, 15, 1, замок	
113 кг - 25, 15, 2.5, 1.5, замок	158 кг - 25, 25, 15, 1.5, замок	
114 кг - 25, 15, 2.5, 2, замок	159 кг - 25, 25, 15, 2, замок	
115 кг - 25, 20, замок	160 кг - 25, 25, 15, 2.5, замок	
116 кг - 25, 20, 0.5, замок	161 кг - 25, 25, 15, 2.5, 0.5, замок	
117 кг - 25, 20, 1, замок		
118 кг - 25, 20, 1.5, замок		
119 кг - 25, 20, 2, замок		
120 кг - 25, 20, 2.5, замок		
121 кг - 25, 20, 2.5, 0.5, замок		
122 кг - 25, 20, 2.5, 1, замок		
123 кг - 25, 20, 2.5, 1.5, замок		
124 кг - 25, 20, 2.5, 2, замок		

192 кг - 25, 25, 25, 5, 2.5, 1, замок	217 кг - 25, 25, 25, 20, 1, замок	240 кг - 25, 25, 25, 25, 5, 2.5, замок
193 кг - 25, 25, 25, 5, 2.5, 1.5, замок	218 кг - 25, 25, 25, 20, 1.5, замок	241 кг - 25, 25, 25, 25, 5, 2.5, 0.5, замок
194 кг - 25, 25, 25, 5, 2.5, 2, замок	219 кг - 25, 25, 25, 20, 2, замок	242 кг - 25, 25, 25, 25, 5, 2.5, 1, замок
195 кг - 25, 25, 25, 10, замок	220 кг - 25, 25, 25, 20, 2.5, замок	243 кг - 25, 25, 25, 25, 5, 2.5, 1.5, замок
196 кг - 25, 25, 25, 10, 0.5, замок	221 кг - 25, 25, 25, 20, 2.5, 0.5, замок	244 кг - 25, 25, 25, 25, 5, 2.5, 2, замок
197 кг - 25, 25, 25, 10, 1, замок	222 кг - 25, 25, 25, 20, 2.5, 1, замок	245 кг - 25, 25, 25, 25, 10, замок
198 кг - 25, 25, 25, 10, 1.5, замок	223 кг - 25, 25, 25, 20, 2.5, 1.5, замок	246 кг - 25, 25, 25, 25, 10, 0.5, замок
199 кг - 25, 25, 25, 10, 2, замок	224 кг - 25, 25, 25, 20, 2.5, 2, замок	247 кг - 25, 25, 25, 25, 10, 1, замок
200 кг - 25, 25, 25, 10, 2.5, замок	225 кг - 25, 25, 25, 25, замок	248 кг - 25, 25, 25, 25, 10, 1.5, замок
201 кг - 25, 25, 25, 10, 2.5, 0.5, замок	226 кг - 25, 25, 25, 25, 0.5, замок	249 кг - 25, 25, 25, 25, 10, 2, замок
202 кг - 25, 25, 25, 10, 2.5, 1, замок	227 кг - 25, 25, 25, 25, 1, замок	250 кг - 25, 25, 25, 25, 10, 2.5, замок
203 кг - 25, 25, 25, 10, 2.5, 1.5, замок	228 кг - 25, 25, 25, 25, 1.5, замок	251 кг - 25, 25, 25, 25, 10, 2.5, 0.5, замок
204 кг - 25, 25, 25, 10, 2.5, 2, замок	229 кг - 25, 25, 25, 25, 2, замок	252 кг - 25, 25, 25, 25, 10, 2.5, 1, замок
205 кг - 25, 25, 25, 15, замок	230 кг - 25, 25, 25, 25, 2.5, замок	253 кг - 25, 25, 25, 25, 10, 2.5, 1.5, замок
206 кг - 25, 25, 25, 15, 0.5, замок	231 кг - 25, 25, 25, 25, 2.5, 0.5, замок	254 кг - 25, 25, 25, 25, 10, 2.5, 2, замок
207 кг - 25, 25, 25, 15, 1, замок	232 кг - 25, 25, 25, 25, 2.5, 1, замок	255 кг - 25, 25, 25, 25, 15, 2, замок
208 кг - 25, 25, 25, 15, 1.5, замок	233 кг - 25, 25, 25, 25, 2.5, 1.5, замок	256 кг - 25, 25, 25, 25, 15, 0.5, замок
209 кг - 25, 25, 25, 15, 2, замок	234 кг - 25, 25, 25, 25, 2.5, 2, замок	257 кг - 25, 25, 25, 25, 15, 1, замок
210 кг - 25, 25, 25, 15, 2.5, замок	235 кг - 25, 25, 25, 25, 5, замок	258 кг - 25, 25, 25, 25, 15, 1.5, замок
211 кг - 25, 25, 25, 15, 2.5, 0.5, замок	236 кг - 25, 25, 25, 25, 5, 0.5, замок	259 кг - 25, 25, 25, 25, 15, 2, замок
212 кг - 25, 25, 25, 15, 2.5, 1, замок	237 кг - 25, 25, 25, 25, 5, 1, замок	260 кг - 25, 25, 25, 25, 15, 2.5, замок
213 кг - 25, 25, 25, 15, 2.5, 1.5, замок	238 кг - 25, 25, 25, 25, 5, 1.5, замок	261 кг - 25, 25, 25, 25, 15, 2.5, 0.5, замок
214 кг - 25, 25, 25, 15, 2.5, 2, замок	239 кг - 25, 25, 25, 25, 5, 2, замок	262 кг - 25, 25, 25, 25, 15, 2.5, 1, замок
215 кг - 25, 25, 25, 20, замок		
216 кг - 25, 25, 25, 20, 0.5, замок		

263 кг - 25, 25, 25, 25, 15, 266 кг - 25, 25, 25, 25, 20, 269 кг - 25, 25, 25, 25, 20, 2,
2.5, 1.5, замок 0.5, замок замок
264 кг - 25, 25, 25, 25, 15, 267 кг - 25, 25, 25, 25, 20, 1, 270 кг - 25, 25, 25, 25, 20,
2.5, 2, замок замок 2.5, замок
265 кг - 25, 25, 25, 25, 20, 268 кг - 25, 25, 25, 25, 20,
замок 1.5, замок

ЖЕНСКАЯ ШТАНГА

21 кг - 0.5, замок 58 кг - 15, 2.5, 1.5, замок 93 кг - 25, 10, 1.5, замок
22 кг - 1, замок 59 кг - 15, 2.5, 2, замок 94 кг - 25, 10, 2, замок
23 кг - 1.5, замок 60 кг - 20, замок 95 кг - 25, 10, 2.5, замок
24 кг - 2, замок 61 кг - 20, 0.5, замок 96 кг - 25, 10, 2.5, 0.5,
25 кг - 2.5, замок 62 кг - 20, 1, замок замок
26 кг - 2.5, 0.5, замок 63 кг - 20, 1.5, замок 97 кг - 25, 10, 2.5, 1,
27 кг - 2.5, 1, замок 64 кг - 20, 2, замок замок
28 кг - 2.5, 1.5, замок 65 кг - 20, 2.5, замок 98 кг - 25, 10, 2.5, 1.5,
29 кг - 2.5, 2, замок 66 кг - 20, 2.5, 0.5, замок замок
30 кг - 5, замок 67 кг - 20, 2.5, 1, замок 99 кг - 25, 10, 2.5, 2,
31 кг - 5, 0.5, замок 68 кг - 20, 2.5, 1.5, замок замок
32 кг - 5, 1, замок 69 кг - 20, 2.5, 2, замок 100 кг - 25, 15, замок
33 кг - 5, 1.5, замок 70 кг - 25, замок 101 кг - 25, 15, 0.5, замок
34 кг - 5, 2, замок 71 кг - 25, 0.5, замок 102 кг - 25, 15, 1, замок
35 кг - 5, 2.5, замок 72 кг - 25, 1, замок 103 кг - 25, 15, 1.5, замок
36 кг - 5, 2.5, 0.5, замок 73 кг - 25, 1.5, замок 104 кг - 25, 15, 2, замок
37 кг - 5, 2.5, 1, замок 74 кг - 25, 2, замок 105 кг - 25, 15, 2.5, замок
38 кг - 5, 2.5, 1.5, замок 75 кг - 25, 2.5, замок 106 кг - 25, 15, 2.5, 0.5,
39 кг - 5, 2.5, 2, замок 76 кг - 25, 2.5, 0.5, замок замок
40 кг - 10, замок 77 кг - 25, 2.5, 1, замок 107 кг - 25, 15, 2.5, 1,
41 кг - 10, 0.5, замок 78 кг - 25, 2.5, 1.5, замок замок
42 кг - 10, 1, замок 79 кг - 25, 2.5, 2, замок 108 кг - 25, 15, 2.5, 1.5,
43 кг - 10, 1.5, замок 80 кг - 25, 5, замок замок
44 кг - 10, 2, замок 81 кг - 25, 5, 0.5, замок 109 кг - 25, 15, 2.5, 2,
45 кг - 10, 2.5, замок замок
46 кг - 10, 2.5, 0.5, замок 82 кг - 25, 5, 1, замок замок
47 кг - 10, 2.5, 1, замок 83 кг - 25, 5, 1.5, замок 110 кг - 25, 20, замок
48 кг - 10, 2.5, 1.5, замок 84 кг - 25, 5, 2, замок 111 кг - 25, 20, 0.5, замок
49 кг - 10, 2.5, 2, замок 85 кг - 25, 5, 2.5, замок 112 кг - 25, 20, 1, замок
50 кг - 15, замок 86 кг - 25, 5, 2.5, 0.5,
51 кг - 15, 0.5, замок замок 87 кг - 25, 5, 2.5, 1, замок 113 кг - 25, 20, 1.5, замок
52 кг - 15, 1, замок 88 кг - 25, 5, 2.5, 1.5,
53 кг - 15, 1.5, замок замок 89 кг - 25, 5, 2.5, 2, замок 114 кг - 25, 20, 2, замок
54 кг - 15, 2, замок 90 кг - 25, 10, замок 115 кг - 25, 20, 2.5, замок
55 кг - 15, 2.5, замок 91 кг - 25, 10, 0.5, замок 116 кг - 25, 20, 2.5, 0.5,
56 кг - 15, 2.5, 0.5, замок замок 117 кг - 25, 20, 2.5, 1,
57 кг - 15, 2.5, 1, замок 118 кг - 25, 20, 2.5, 1.5,
замок

119 кг - 25, 20, 2.5, 2, замок
120 кг - 25, 25, замок
121 кг - 25, 25, 0.5, замок
122 кг - 25, 25, 1, замок
123 кг - 25, 25, 1.5, замок
124 кг - 25, 25, 2, замок
125 кг - 25, 25, 2.5, замок
126 кг - 25, 25, 2.5, 0.5, замок
127 кг - 25, 25, 2.5, 1, замок
128 кг - 25, 25, 2.5, 1.5, замок
129 кг - 25, 25, 2.5, 2, замок
130 кг - 25, 25, 5, замок
131 кг - 25, 25, 5, 0.5, замок
132 кг - 25, 25, 5, 1, замок
133 кг - 25, 25, 5, 1.5, замок
134 кг - 25, 25, 5, 2, замок
135 кг - 25, 25, 5, 2.5, замок
136 кг - 25, 25, 5, 2.5, 0.5, замок
137 кг - 25, 25, 5, 2.5, 1, замок
138 кг - 25, 25, 5, 2.5, 1.5, замок
139 кг - 25, 25, 5, 2.5, 2, замок
140 кг - 25, 25, 10, замок
141 кг - 25, 25, 10, 0.5, замок
142 кг - 25, 25, 10, 1, замок
143 кг - 25, 25, 10, 1.5, замок
144 кг - 25, 25, 10, 2, замок
145 кг - 25, 25, 10, 2.5, замок

146 кг - 25, 25, 10, 2.5, 0.5, замок
147 кг - 25, 25, 10, 2.5, 1, замок
148 кг - 25, 25, 10, 2.5, 1.5, замок
149 кг - 25, 25, 10, 2.5, 2, замок
150 кг - 25, 25, 15, замок
151 кг - 25, 25, 15, 0.5, замок
152 кг - 25, 25, 15, 1, замок
153 кг - 25, 25, 15, 1.5, замок
154 кг - 25, 25, 15, 2, замок
155 кг - 25, 25, 15, 2.5, замок
156 кг - 25, 25, 15, 2.5, 0.5, замок
157 кг - 25, 25, 15, 2.5, 1, замок
158 кг - 25, 25, 15, 2.5, 1.5, замок
159 кг - 25, 25, 15, 2.5, 2, замок
160 кг - 25, 25, 20, замок
161 кг - 25, 25, 20, 0.5, замок
162 кг - 25, 25, 20, 1, замок
163 кг - 25, 25, 20, 1.5, замок
164 кг - 25, 25, 20, 2, замок
165 кг - 25, 25, 20, 2.5, замок
166 кг - 25, 25, 20, 2.5, 0.5, замок
167 кг - 25, 25, 20, 2.5, 1, замок
168 кг - 25, 25, 20, 2.5, 1.5, замок
169 кг - 25, 25, 20, 2.5, 2, замок

170 кг - 25, 25, 25, замок
171 кг - 25, 25, 25, 0.5, замок
172 кг - 25, 25, 25, 1, замок
173 кг - 25, 25, 25, 1.5, замок
174 кг - 25, 25, 25, 2, замок
175 кг - 25, 25, 25, 2.5, замок
176 кг - 25, 25, 25, 2.5, 0.5, замок
177 кг - 25, 25, 25, 2.5, 1, замок
178 кг - 25, 25, 25, 2.5, 1.5, замок
179 кг - 25, 25, 25, 2.5, 2, замок
180 кг - 25, 25, 25, 5, замок
181 кг - 25, 25, 25, 5, 0.5, замок
182 кг - 25, 25, 25, 5, 1, замок
183 кг - 25, 25, 25, 5, 1.5, замок
184 кг - 25, 25, 25, 5, 2, замок
185 кг - 25, 25, 25, 5, 2.5, замок
186 кг - 25, 25, 25, 5, 2.5, 0.5, замок
187 кг - 25, 25, 25, 5, 2.5, 1, замок
188 кг - 25, 25, 25, 5, 2.5, 1.5, замок
189 кг - 25, 25, 25, 5, 2.5, 2, замок
190 кг - 25, 25, 25, 10, замок
191 кг - 25, 25, 25, 10, 0.5, замок
192 кг - 25, 25, 25, 10, 1, замок

193 кг - 25, 25, 25, 10,

1.5, замок

194 кг - 25, 25, 25, 10, 2,

замок

195 кг - 25, 25, 25, 10,

2.5, замок

196 кг - 25, 25, 25, 10,

2.5, 0.5, замок

197 кг - 25, 25, 25, 10,

2.5, 1, замок

198 кг - 25, 25, 25, 10,

2.5, 1.5, замок

199 кг - 25, 25, 25, 10,

2.5, 2, замок

200 кг - 25, 25, 25, 15,

замок

ИНСТРУКЦИИ к п. 8.6.**ВЕСЫ****1. Весы должны иметь следующие характеристики:**

- быть электронными; с дисплеем для отображения веса;
- диапазон взвешивания: от 0 до 200 кг;
- деление шкалы: 0,050 грамм;
- точность = 50 грамм максимум;
- для используемых весов межповерочный интервал - 1 год.

Минимум три комплекта весов должно быть на соревнованиях – официальные весы, контрольные весы и весы в тренировочном зале.

ИНСТРУКЦИИ к п. 8.7.**НАКЛАДНЫЕ НОМЕРА СПОРТСМЕНОВ / ПРОПУСКА СПОРТСМЕНОВ / ПРОПУСКА В РАЗМИНОЧНЫЙ ЗАЛ****1. НАКЛАДНЫЕ НОМЕРА:**

Федерация, принимающая соревнования/организационный комитет должны предоставить достаточное количество накладных номеров и безопасных булавок:

- минимальный размер 100 (сто) см 2;
- максимальный размер 150 (сто пятьдесят) см 2;
- фон накладных номеров и текст могут быть любого цвета;
- размер и цвет текста и должны быть четкими, ясными и разборчивыми на расстоянии;
- стартовые номера от 1 до 18, в зависимости от количества спортсменов;
- для каждой группы выпускаются новые стартовые номера;
- крепятся надежно четырьмя булавками (по одной с каждого угла) к костюму спортсмена на бедре;
- логотипы (Федерации, принимающей федерации, спонсоров и т.д.) допускаются; применяется соответствующая идентификация производителя и нормы (См. п. 4.9 Правил).

2. ПРОПУСКА СПОРТСМЕНОВ

- должны указывать пол, весовую категорию, группу, принимающую участие
- должны указывать «Спортсмен»
- должен быть сделан из картона или похожего материала
- фон и текст могут быть любого цвета
- различного цвета для каждой группы

- размер и цвет текста и должны быть четкими, ясными и разборчивыми на расстоянии
- прикрепляется шнурком
- логотипы (Федерации, принимающей федерации, спонсоров и т.д.) допускаются; применяется соответствующая идентификация производителя и нормы (См. п. 4.9 Правил).

3. ПРОПУСКА В РАЗМИНОЧНЫЙ ЗАЛ:

- должны указывать пол, весовую категорию, группу, принимающую участие
- должен быть сделан из картона или похожего материала
- фон и текст могут быть любого цвета
- различного цвета для каждой группы
- размер и цвет текста и должны быть четкими, ясными и разборчивыми на расстоянии
- прикрепляются шнурком
- логотипы (Федерации, принимающей федерации, спонсоров и т.д.) допускаются; применяется соответствующая идентификация производителя и нормы (см. п. 4.9 Правил).

4. При проведении соревнований дистанционно, накладные номера и пропуска не используются.

ИНСТРУКЦИИ к п. 8.8.1.

СИСТЕМА СВЕТОВОЙ СИГНАЛИЗАЦИИ СУДЬИ НА ПОМОСТЕ

1. Для каждого из трех судей имеется один контрольный пульт. Каждый контрольный пульт оборудован:

- двумя кнопками: одной белой и одной красной;
- одним предупреждающим световым и звуковым индикатором.

2. Один аппарат, дающий визуальный и звуковой сигнал «Опустить», расположен на стойке перед соревновательным помостом/подиумом, отодвинутый на расстояние 100 (ста) см в любую сторону от центрального судьи на помосте. Этот аппарат должен быть как минимум на высоте 50 (пятидесяти) см от соревновательного помоста/подиума.

3. Два или более комплекта светового табло «решения судьи», оборудованного тремя красными и тремя белыми лампочками, показывающие решения судьи на помосте спортсменам и зрителям в зоне соревнований и один комплект в соревновательной зоне.

4. Контрольная панель, расположенная на столе жюри, оборудована тремя красными и тремя белыми лампочками, которые зажигаются одновременно, когда судьи нажимают кнопку. Панель также оборудована

сигнализирующим устройством, которое может использоваться для вызова любого или всех судей к столу жюри.

Примечание: Смотри рекомендуемую схему подключения оборудования - рисунок № 2.

5. При проведении соревнований дистанционно работа судей проводится согласно инструкции по проведению соревнований дистанционно.

ИНСТРУКЦИИ к п. 8.9.

КОНТРОЛЬНЫЙ БЛОК ЖЮРИ

1. Это устройство оборудовано пятью зелеными лампочками, пятью белыми лампочками и пятью красными лампочками. Каждый член жюри имеет пульт с красной и белой кнопками. Когда члены жюри нажимают одну из кнопок, загорается зеленая лампочка. Белые и красные лампочки решения жюри загораются только тогда, когда все члены жюри вынесут свои решения. Контрольный блок жюри не запрограммирован на трехсекундное окно для изменения решения.

2. При проведении соревнований дистанционно, жюри отсутствует.

ИНСТРУКЦИИ к п. 8.11.

ТАЙМЕР

1. Точный, измеряющий время прибор, электронный или цифровой, должен иметь следующие характеристики:

а) Действовать непрерывно, отсчитывая время минимум до 15 (пятнадцати) минут

б) Указывать минимальные интервалы в одну секунду

в) Обеспечивать автоматические звуковые сигналы по прошествии 90 (девяноста) секунд, 30 (тридцати) секунд и истечении времени – 0 (нуля).

2. Истекшее время должно быть отображено на дисплее в трех различных местах соревновательной зоны:

- один дисплей в разминочной зоне;
- один дисплей для зрителей;
- один дисплей для соревнующегося спортсмена.

ИНСТРУКЦИИ к п. 10.

ЦЕРЕМОНИИ

10.1. ЦЕРЕМОНИЯ ОТКРЫТИЯ

Перед началом чемпионата, Кубка и первенств России проводится церемония открытия в следующем порядке (любые творческие, инновационные идеи приветствуются):

10.1.1. Все участвующие команды или назначенные члены команд выходят в алфавитном порядке; команда принимающей федерации замыкает парад.

10.1.2. Флагоносцы каждой команды выстраиваются полукругом на подиуме.

10.1.3. Почетные гости выходят на подиум и занимают там свои места.

10.1.4. Почетный гость принимающей федерации произносит речь.

10.1.5. Президент принимающей федерации произносит речь.

10.1.6. Президент Федерации отвечает на произнесенные речи и объявляет чемпионат, Кубок, первенства открытыми, но имеет право передать эти обязанности другому лицу, представляющему федерацию, принимающую соревнования.

10.1.7. Поднимается государственный флаг и одновременно исполняется государственный гимн Российской Федерации.

10.1.8. Почетные гости и за ними делегации покидают подиум (сцену).

10.1.9. После церемонии федерацией, принимающей соревнования, может быть предложена развлекательная программа.

10.1.10. При проведении соревнований дистанционно церемонии открытия нет.

10.2. ЦЕРЕМОНИЯ НАГРАЖДЕНИЯ

По завершении соревнования в каждой категории проводится церемония награждения в соответствии со следующей процедурой (любые творческие, инновационные идеи приветствуются):

10.2.1. На соревновательном помосте устанавливается пьедестал для награждения трех спортсменов – победителя и призеров.

10.2.2. Победитель и призеры, ассистенты по награждению и официальные лица, участвующие в награждении и вручающие медали, выходят на соревновательный подиум и занимают там свои места. Обладатели медалей выстраиваются в линию за пьедесталом почета, одетые в официальную форму, одобренную региональными федерациями-членами Федерации. Медалистам запрещается выносить на сцену какие-либо флаги, атрибутику и другие предметы во время церемонии награждения без согласования с Главным судьей соревнований.

10.2.3. Судья-ведущий секретарь представляет официальных лиц, проводящих награждение. Медали вручает Президент Федерации или лицо, представляющее Федерацию, принимающую соревнования, или спонсоры. Медали вручаются в таком порядке: за рыбок, толчок и сумму двоеборья. Жюри может изменить порядок вручения медалей.

10.2.4. Начиная с вручения бронзовой медали, судья-ведущий секретарь последовательно объявляет фамилию, имя, субъект Российской Федерации и результат медалиста в рывке. Спортсмены поднимаются на пьедестал для получения своей медали, когда их вызывают. Когда все медали вручены, спортсмены сходят с пьедестала на свои прежние позиции за пьедесталом.

10.2.5. Судья-ведущий секретарь представляет официальные лица, вручающие медали в толчке, если эти персоны не те же самые, что вручали медали в рывке. Начиная с бронзовой медали, судья-ведущий секретарь объявляет последовательно фамилию, имя, субъект Российской Федерации и результат медалиста в толчке. Спортсмены поднимаются на пьедестал для получения своей медали, когда их вызывают. Когда все медали вручены, спортсмены сходят с пьедестала на свои прежние позиции за пьедесталом.

10.2.6. Судья-ведущий секретарь представляет официальные лица, вручающие медали в двоеборье, если эти персоны не те же самые, что вручали медали в двух упражнениях. Начиная с бронзовой медали, судья-ведущий секретарь объявляет последовательно фамилию, имя, субъект Российской Федерации и результат медалиста в сумме двоеборья. Спортсмены поднимаются на пьедестал для получения своей медали.

10.2.7. Ассистенты по награждению, спортсмены и официальные лица уходят с подиума.

10.2.8. Во время церемонии награждения медалисты не могут носить или использовать электронные устройства на подиуме и не могут быть сопровождаемы никакими другими лицами.

10.2.9. Спортсмены, участвующие в церемонии награждения, не должны использовать ее для политической, расовой или религиозной демонстрации.

10.2.10. При проведении соревнований дистанционно церемония награждения проводится согласно инструкции по проведению соревнований дистанционно.

10.3. ЦЕРЕМОНИЯ ЗАКРЫТИЯ

По окончании чемпионатов, Кубков и первенств России проводится церемония закрытия в соответствии со следующим протоколом (любые творческие, инновационные идеи приветствуются):

10.3.1. Делегаты участвующих команд выходят и занимают свои места на подиуме.

10.3.2. Флагоносцы команд выстраиваются полукругом.

10.3.3. Почетные гости выходят и занимают свои места на подиуме (сцене).

10.3.4. Президент принимающей федерации произносит речь.

10.3.5. Президент Федерации отвечает на речи и объявляет чемпионаты, Кубки и первенства закрытыми, но имеет право передать эти обязанности другому лицу, представляющему федерацию, принимающую соревнования.

10.3.6. Опускается государственный флаг и одновременно исполняется государственный гимн Российской Федерации.

10.3.7. Почетные гости и за ними представители команд покидают подиум (сцену).

10.3.8. По согласованию между организационным комитетом и Федерацией вручение командных призов может происходить на церемонии закрытия или на отдельном мероприятии закрытия.

10.3.9. При проведении соревнований дистанционно церемонии закрытия нет.

ИНСТРУКЦИЯ к п.7

ПО ПРОВЕДЕНИЮ СОРЕВНОВАНИЙ ДИСТАНЦИОННО

Проведение соревнований дистанционно – это формат проведения спортивных и физкультурных соревнований, других мероприятий, при котором взаимодействие участников соревновательного процесса осуществляется дистанционно с использованием информационной телекоммуникационной сети «Интернет».

Цель проведения соревнований по тяжелой атлетике дистанционно – привлечение спортсменов в условиях возникновения обстоятельств непреодолимой силы к участию в спортивных соревнованиях в отдельном для каждого из них месте, без необходимости их сбора на общем для них месте проведения соревнований.

Технические требования

При подготовке к организации видеотрансляции:

- используются камеры хорошего качества (предпочтительно HD);
- камера устанавливается непосредственно перед спортсменом в 3-4 метрах от зоны подъема спортсмена (помоста) на высоте ~1 метр, обеспечивая полную видимость спортсмена и штанги в финальном положении;
- во время трансляции обеспечивается полная видимость всей соревновательной площадки (помоста).

Соревнования проводятся с помощью облачной конференц-платформы, предоставляющей собой сервис видеотелефонии, которая используется в качестве программного приложения, установленного на персональный компьютер или смартфон, подключенные к ТИС.

Тестирование подключения является обязательным для всех участников до начала соревнований, оно проводится Организационным комитетом.

При неудовлетворительном тесте подключения, участники снимаются с соревнований.

В случае неудовлетворительного видеоизображения во время выполнения спортсменом подъема, по причине которого судьи на помосте не могут вынести решение о подъеме, подъем оценивается как «Подъем не засчитан».

Место для проведения соревнования

Место выступления спортсмена организуется и оборудуется в соответствии с Правилами обеспечения безопасности при проведении официальных спортивных соревнований, утвержденными постановлением Правительства Российской Федерации.

Условия участия в соревнованиях.

Представителями команд гарантируется, что спортсмены участвуют в мероприятии с разрешения своих родителей или опекунов, если они являются несовершеннолетними.

Участники несут полную ответственность за свое поведение на соревнованиях, проводимых дистанционно, а также за все, что транслируется в эфир.

Запрещается любое оскорбительное или неэтичное поведение, а также нецензурная лексика.

В случае несоблюдения вышеупомянутых условий к нарушителям применяются меры дисциплинарного взыскания. За грубое однократное нарушение или неоднократные нарушения участники снимаются с соревнований.

Требования к заявкам

Предварительные заявки на участие направляются в Федерацию в электронном виде, по форме «Приложение № 2» на адрес электронной почты, указанный в Положении о всероссийских соревнованиях. Скан-копии именных заявок от субъектов Российской Федерации направляются по форме «Приложение № 1» на официальный адрес электронной почты Федерации, указанный на сайте Федерации. Оригиналы именных заявок от субъектов Российской Федерации направляются по почте на официальный адрес Федерации, указанный на сайте Федерации. Сроки подачи заявок определяются Положением о всероссийских соревнованиях.

Проведение соревнований

Соревнования дистанционно проводятся по настоящим Правилам за исключением следующего:

- не требуется соревновательный помост;

- взвешивание проходит самостоятельно в присутствии тренера и судьи;
- изменен порядок вызова спортсменов (по раундам);
- изменена работа хронометражных часов;
- изменен состав технических должностных лиц соревновательного потока;
- исключен звуковой сигнала «Опустить».

Взвешивание

Взвешивание спортсменов проводится самостоятельно. Спортсмены взвешиваются в соревновательном костюме без обуви. Присутствие на взвешивании судьи, в установленной правилами форме, и тренера-представителя команды - обязательно. При взвешивании делается фотоснимок спортсмена на весах таким образом, чтобы было видно индикацию собственного веса спортсмена на весах и в кадре находились судья и тренер-представитель команды. Во время взвешивания спортсмена проводится видеозапись. Судья на взвешивании несет ответственность за качество и сохранение видеозаписи взвешивания до конца соревнований, проводимых дистанционно. Видео запись незамедлительно предоставляется для просмотра по запросу технического инспектора Федерации (делегата) в период проведения соревнований дистанционно. По итогам взвешивания спортсменом заполняется документ «Карточка участника» (Приложение № 7), в которой указывается собственный вес, вес штанги в первых подъемах в рывке и толчке и другая информация по форме. Заполненный документ «Карточка участника» отправляется вместе с фотоснимком взвешивания спортсменом со своей электронной почты в период времени официального взвешивания на электронный почтовый адрес, указанный Федерацией. Видеозапись взвешивания спортсменом не пересылается.

При проведении соревнований дистанционно комиссия по допуску не вносит изменения в официальные заявки на участие в соревнованиях. Все изменения, касающиеся весовой категории спортсмена или других данных, оформляются итоговой именной заявкой и направляются по электронной почте в адрес Федерации в срок до даты и времени, указанных в Положении о всероссийских соревнованиях, и рассматриваются при проверке окончательных заявок. После истечения этих сроков никакие изменения не принимаются.

Технические должностные лица

Судейство соревнований дистанционно проводится четырьмя судьями одновременно: три действующих судьи и один резервный судьи, все из которых выносят решения по подъему.

Однако решение резервного судьи будет рассматриваться только в том случае, если отсутствует решение одного из действующих судьи на помосте.

Резервный судья, находящийся в режиме ожидания, привлекается к работе в каждом раунде подъемов в случае, если у одного из действующих судей возникает проблема с подключением к интернету.

Жюри нет, возможности оспорить решение судей нет.

Один или несколько технических инспекторов Федерации (делегатов) назначаются для принятия окончательного решения по любым техническим и/или другим, возникающим непредвиденным вопросам.

В соревновании дистанционно вызывает участников судья-ведущий секретарь.

Ход проведения соревнований

Соревнование начинается с двухминутного обратного отсчета таймера.

Представление спортсменов проводится в течение двухминутного обратного отсчета времени, в ходе которого спортсменам предоставляется возможность вносить изменения в ранее поданную заявку веса своего первого подъема в рывке.

После завершения обратного отсчета таймера никакие изменения весов не будут разрешены к первым подъемам.

Первый спортсмен вызывается в зону подъема штанги после окончания двухминутного обратного отсчета.

Все спортсмены должны подготовить штангу и установить вес штанги в соответствии с поданной заявкой, прежде чем они будут вызваны в зону подъема штанги.

При проведении соревнований дистанционно все подъемы будут выполняться раундами. Это означает, что спортсмены выполняют свои первые подъемы (1-й раунд) по очереди, согласно вызову, начиная с самого наименьшего заявленного веса.

После того как все первые попытки завершены, все вторые подъемы (2-й раунд) должны быть выполнены таким же образом, за которыми последуют 3-е подъемы (3-й раунд).

Как только спортсмен завершит свою попытку в 1-м или 2-м раунде рывка или толчка, производится автоматическая надбавка для следующего раунда 1 кг, если подъем неудачный, вес штанги для следующего раунда автоматически остается тот же.

Спортсмену предоставляется возможность сделать 2 перезаявки веса штанги к каждому раунду подъемов, которые принимаются до начала очередного раунда с помощью функции чата облачной конференц-платформы, предоставляющей собой сервис видеотелефонии, которая

используется в качестве программного приложения, установленного на персональный компьютер или смартфон, подключенные к ТИС.

После завершения первого и второго раундов таймер устанавливается на 30 секунд, чтобы все спортсмены могли закончить вносить свои перезаявки.

После завершения 30 (тридцать) секунд начнется следующий раунд, и больше никакие перезаявки для этого раунда не принимаются.

Между (автоматическим) вызовом и началом подъема каждому спортсмену предоставляется 1 минута. Отсчет времени начинается от момента завершения судьей-ведущим секретарем объявления о подъеме.

После завершения 3-го раунда в рывке объявляется 10-15 (десяти- – пятнадцати) минутного перерыв для подготовки спортсменов к соревнованию в толчке.

В период 10-15 (десяти- – пятнадцати) минутного перерыва спортсменам предоставляется возможность внести изменения в ранее поданную заявку веса для своего первого подъема в толчке. После истечения времени перерыва никакие изменения (перезаявки) не принимаются для 1-го раунда в толчке.

Ответственность спортсмена

Спортсмен по своему усмотрению решает, является ли подъем выполненным в соответствии с Правилами. Затем спортсмен опускает штангу перед туловищем, освобождая свой захват на штанге только после того, как она пройдет уровень плеч.

Подключение к интернету и настройки камеры также являются обязанностью спортсмена. В случае потери подключения к интернету, отключения камеры или отсутствия спортсмена перед камерой в режиме онлайн в течение отведенного времени после вызова судьи будут оценивать подъем как «Подъем не засчитан». Спортсмен и штанга на протяжении всего подъема должны полностью находиться в зоне видимости. При выходе из зоны видимости судьи будут оценивать подъем как «Подъем не засчитан».

Награждение

По итогам соревнований в дистанционном формате будет объявлен победитель и призеры по сумме двоеборья в каждой весовой категории.

Рекомендуемая схема подключения оборудования

Рисунок № 2

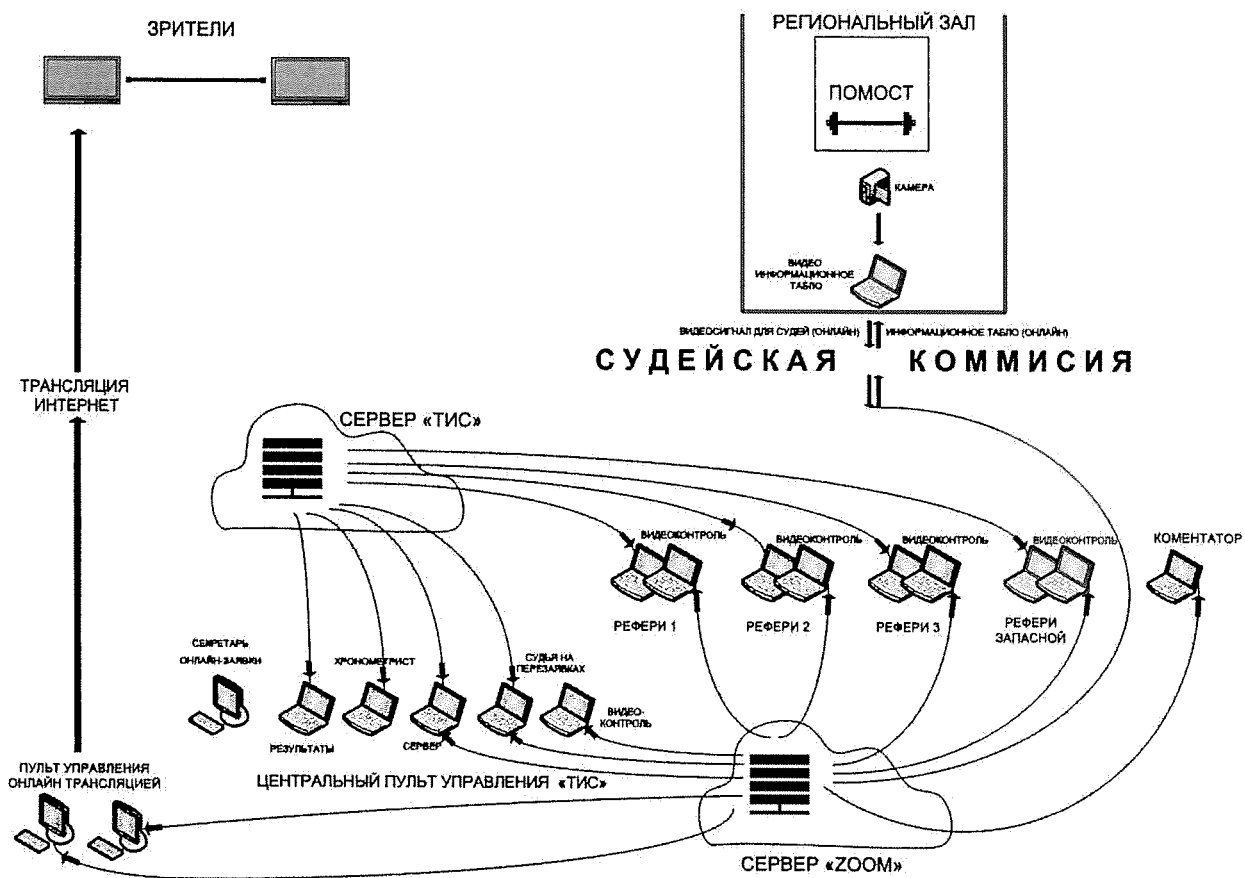

ЗАЯВКА

На участие в _____ по тяжелой атлетике
(наименование соревнований)

от _____
(субъект РФ)

№ п/п	Фамилия спортсмена	Имя спортсмена	Отчество спортсмена	Дата рождения (число, месяц, год)	Спортивный разряд, звание	Субъект РФ, город	Спортивная организация	Весовая категория	Заявленный результат в сумме двоеборья	Ф.И.О. тренера (полностью)	Виза врача и печать

Врач ФСД

_____ (_____)
Подпись

Руководитель региональной федерации тяжелой атлетики

_____ (_____)
Подпись

Руководитель органа исполнительной власти субъекта Российской Федерации в области физической культуры и спорта

_____ (_____)
Подпись

М.П.

« _____ » _____ 202 г

ЗАЯВКА*

На участие в _____ по тяжелой атлетике среди _____
(наименование соревнований)

от _____
(субъект РФ, место проведение соревнований)

№ п/п	Фамилия	Имя	Отчество	Дата рождения (число, месяц, год)	Спортивный разряд, звание	Субъект РФ	Город	Спорт организация	Весовая категория	Заявленная сумма двоеборья	Ф.И.О. тренера (полностью)	e-mail спортсмена	Телефон спортсмена	e-mail представителя	Виза врача и печать

Всего допущено: _____ чел.

Врач ФСД _____

(подпись)

Руководитель региональной спортивной федерации

(_____)

Руководитель органа исполнительной власти

субъекта Российской Федерации в области физической культуры и спорта

(_____)

(подпись)

(подпись)

« _____ » _____ 20__ г.

М.П.

Контактный адрес электронной почты: online@rfrwf.ru

*Заявка дистанционного формата соревнований

(Название соревнования)

(Дата)

(Город, место проведения)

СТАРТОВЫЙ СПИСОК

№	Жребий	Фамилия	Имя	Субъект РФ	Дата рожд.	Категория	Заявл. сумма
Мужчины				Взвешивание: 00:00		Начало соревнования: 00:00	
56 кг А							
1							
2							
3							
4							
5							
6							
7							
8							
9							
10							
11							
12							
13							
14							
15							
16							
17							
18							

Председатель жюри: _____

Член жюри: _____

Член жюри: _____

Резервный член жюри: _____

Центральный судья на
помосте: _____Боковой судья на
помосте: _____Боковой судья на
помосте: _____

Резервный судья на помосте: _____

Старший судья на перезаявках: _____

Судья-хронометрист: _____

Судья-технический контролер: _____

Судья-секретарь: _____

Фамилия, имя (город,
категория)

ПРОТОКОЛ ВЗВЕШИВАНИЯ

(Название соревнования)

(Дата)

(Город, место проведения)

№	Жребий	Фамилия	Имя	Субъект РФ	Дата рожд.	Катег ория	Соб. вес	РЫВ ОК	ТОЛЧ ОК	Заявл. сумма
---	--------	---------	-----	------------	---------------	---------------	-------------	-----------	------------	-----------------

Мужчины		Взвешивание: 00:00 Начало соревнования: 00:00								
56 кг А										
1										
2										
3										
4										
5										
6										
7										
8										
9										
10										
11										
12										
13										
14										
15										
16										
17										
18										

Центральный
судья на помосте:

(Подпись) _____
Фамилия, имя (город)

Боковой судья на
помосте:

(Подпись) _____
Фамилия, имя (город)

Боковой судья на
помосте:

(Подпись) _____
Фамилия, имя (город)

Резервный
судья на помосте:

(Подпись) _____
Фамилия, имя (город)

Судья-секретарь
на взвешивании:

(Подпись) _____
Фамилия, имя (город)

**МИНИСТЕРСТВО СПОРТА РОССИЙСКОЙ ФЕДЕРАЦИИ
ФЕДЕРАЦИЯ ТЯЖЕЛОЙ АТЛЕТИКИ РОССИИ**

(Орган исполнительной власти в области физической культуры и спорта субъекта Федерации)

(Региональная общественная организация тяжелой атлетики)

(Название соревнования)

ИТОГОВЫЙ ПРОТОКОЛ

(Дата)

(Город, место проведения)

ЖЕНЩИНЫ 48 кг

(Возрастная группа, весовая категория)

№ п/п	Фамилия	Имя	Отчество	Субъект РФ	Организация, город	Дата рождения	Группа	Собств. вес	РЫВОК			ТОЛЧОК			Сумма двоеборья			Всего баллов	Фамилия, инициалы тренера (тренеров)
									1	2	3	Результат	Место	Очки	Результат	Место	Очки		
1																			
2																			
3																			
4																			
5																			

Должность	Фамилия И.О.	Город	Кат.
Председатель жюри			
Член жюри			
Член жюри			
Резервный член жюри			

Главный судья

(Подпись))

Фамилия И.О. (город, категория)

Должность	Фамилия И.О.	Город	Кат.
Центральный судья на помосте			
Боковой судья на помосте			
Боковой судья на помосте			
Резервный судья на помосте			
Старший судья на перезаявках			
Судья-хронометрист			
Судья-технический контролер			

Главный секретарь

(Подпись)

Фамилия И.О. (город, категория)

Карточка участника

Весовая категория _____

Пол _____

ФИО _____

Дата рождения « ____ » _____

Паспорт/свидетельство о рождении: _____

Дата выдачи _____

Кем
выдан _____

Название соревнования _____

Дата соревнования _____

Время взвешивания _____

Регион _____

Город _____

Региональная спортивная

федерация _____

Собственный вес	Заявленная сумма	Начальный вес	
		Рывок	Толчок
личная подпись	личная подпись	личная подпись	личная подпись